

Дышим стронцием-90

В Брянской области
горят торфяники в зоне
«чернобыльского следа»

Репортаж с пожара,
который, по данным МЧС,
полностью ликвидирован

ПОНЕДЕЛЬНИК **ЧЕТВЕРГ**

НОВАЯ газета



СТРАНИЦА 14

САНКТ-ПЕТЕРБУРГ

№ 46 (2355) 2.07.2015 г.

Когда же мы слезем с иглы?

56% заражений ВИЧ-инфекцией в России идет через шприц наркомана

Академик РАН, руководитель Федерального центра по профилактике и борьбе со СПИДом Вадим ПОКРОВСКИЙ считает, что государство фактически устранилось от борьбы с эпидемией

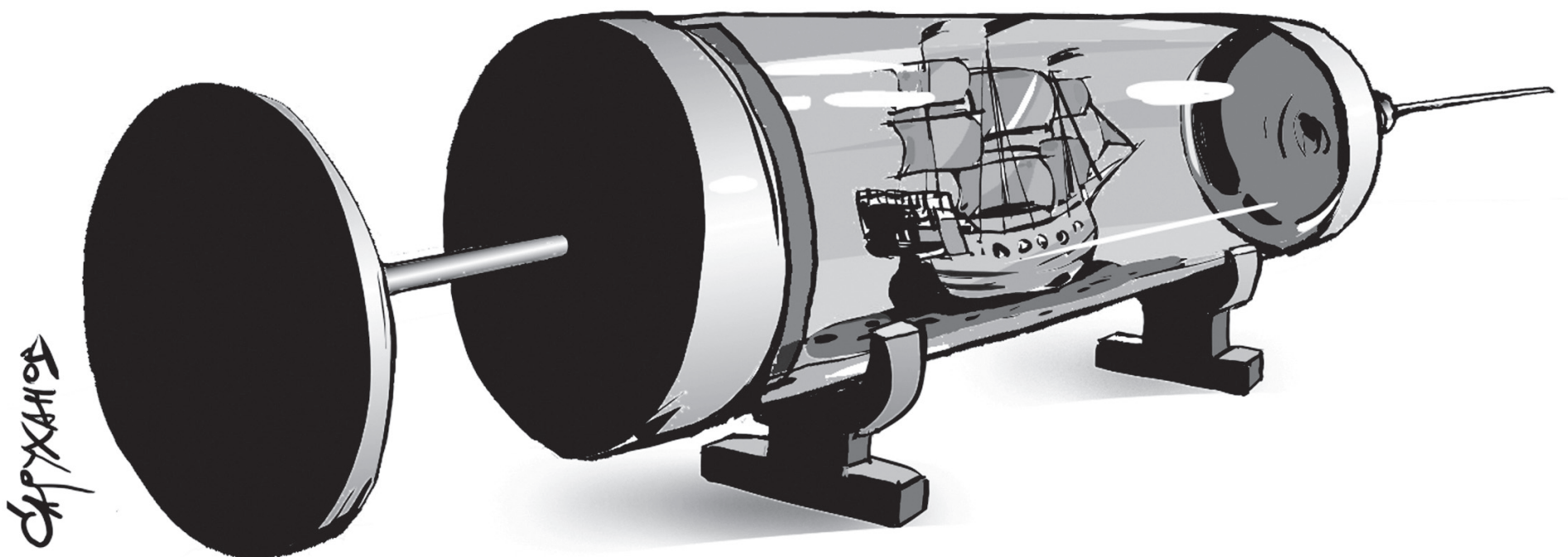

Петр САРУХАНОВ — «Новая»

СТРАНИЦЫ 12–13

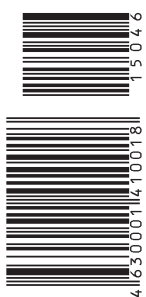

ГИБЕЛЬ «БОИНГА»

Продолжаем
расследование



Секретная миссия механика Агапова

Проверяем показания «ключевого свидетеля»

СТРАНИЦЫ 2–3

«Новая газета» продолжает публичное исследование причин гибели малайзийского боинга, сбитого 17 июля 2014 года над территорией Восточной Украины

Где данные с А-50?

Почему версия о том, что боинг МН-17 был сбит украинским истребителем, базируется на показаниях беглого ефрейтора, а не на данных российского самолета дальнего радиолокационного обнаружения, держащего воздушное пространство под постоянным контролем

На данный момент уже можно сделать главный вывод: пассажирский самолет был сбит ракетой класса «земля-воздух», выпущенной из установки «Бук-М1». Об этом говорили эксперты «Новой», как российские (независимые, военные и сотрудники ВПК), так и украинские. Об этом было заявлено и на официальной пресс-конференции, проведенной специалистами НПО «Алмаз-

Антей», производящего «Буки». Несмотря на это, Следственный комитет России в рамках расследования уголовного дела, возбужденного по факту гибели самолета, в качестве основной версии рассматривает то, что «боинг» мог быть сбит истребителем ВВС Украины. Версия эта строится на показаниях беглого украинского авиатехника — старшего солдата (ефрейтор) Евгения Агапова, который

сначала дал пространное интервью российским СМИ, участвующим в пропагандистском сопровождении событий, происходящих на Восточной Украине, и только потом был замечен официальным следствием. Редакция «Новой» поручила своему собственному корреспонденту в Киеве Ольге МУСАФИРОВОЙ проверить версию Агапова с украинской стороны.

Секретная миссия механика Агапова

В начале июня 2015 года Следственный комитет РФ опубликовал на своем сайте фотокопию всех страниц паспорта 23-летнего Евгения Агапова, гражданина Украины, в недавнем прошлом механика, обслуживавшего авиационное вооружение первой эскадрильи в бригаде тактической авиации ВВС Украины (воинская часть № А4465). Чтобы видео допроса Агапова, размещенное рядом, не вызвало сомнений — собеседник реальный. На съемке закрыли лицо и изменили голос лишь следователю, опрашивающему «ключевого свидетеля» в деле о катастрофе «боинга» рейса МН-17.

Евгений Агапов оставил место службы, по его словам, 28 августа прошлого года. Два месяца прятался на Украине, а потом по личной инициативе пересек государственную границу с Россией и решил, наконец, облегчить душу. СК РФ сообщал: экс-механик успешно выдержал проверку на полиграфе.

Впрочем, в роли рассказчика Агапов дебютировал еще в конце 2014-го. 22 декабря «Комсомольская правда» выставила видеointerview с человеком, который сидит спиной к объективу и отвечает на вопросы главного редактора и двух журналистов. Газета успокаивала своих читателей: в «деле малайзийского «боинга» появился «секретный свидетель», чьи показания снимают всю вину с сепаратистов.

Агапов тогда утверждал, что собственными глазами видел, как 17 июля 2014 года с аэродрома в поселке Авиаторское, что под Днепропетровском (туда перебросили эскадрилью Су-25 с места ее постоянного базирования в Николаеве), во второй половине дня, примерно за час до того, как сббили «боинг», поднялись в воздух три штурмовика. Один Су-25 — с ракетами «воздух-воздух», старыми, еще советского производства. «Они не входят в боекомплект основной. Раньше не применялись, а за неделю до этого случая (гибели «боинга»). — О. М.) использование ракет срочно продлили», — говорил Агапов.

По истечении небольшого времени, продолжал механик, на базу вернулся именно этот самолет, остальные два были сбиты. «Где-то на востоке Украины, мне так сказали», — уточнил Агапов, до того не раз подчеркивавший: «Постоянно летали бомбить Донецк и Луганск». Но ракет «воздух-воздух» на Су-25 уже якобы не было, а знакомый пилот, капитан Владислав Волошин, выглядел, по мнению Агапова, напуганным.

Агапов вспоминал: сразу Волошин будто бы произнес только: «Самолет не тот». А потом «секретный свидетель», очевидно, ставший тенью Волошина, смог расслышать и диалог капитана с



Старший солдат Евгений Агапов на допросе в СК России

коллегой-летчиком: «Что там с самолетом?» — «Самолет оказался в ненужное время в ненужном месте».

Предположение механика: «Зная немало этого летчика... У него была просто испуганная реакция, неадекватная. Мог от испуга или в целях мести запустить ракеты в «боинг». Может, он принял его за какой-то иной боевой самолет», — устроило не только «КП», но и, судя по всему, Следственный комитет РФ.

24 декабря 2014 года СК распространил сообщение о полученных доказательствах причастности украинского военного самолета к гибели малайзийского «боинга», а «КП» нашла очередные «вещдоки»: фрагмент из «довоенного» репортажа украинского телевидения, где фигурировал пилот Волошин, и указ президента Украины № 599/2014 от 19 июля 2014 года: среди военнослужащих, награжденных орденом Богдана Хмельницкого третьей степени, значился и капитан Волошин Владислав Валерьевич.

Киев в тот же день парировал брифингом Маркияна Лубкивского, советника главы СБУ Валентина Наливайченко, ныне освобожденного от должности. Лубкивский начал с главного: «Данные об отсутствии в районе катастрофы «боинга» украинских боевых самолетов подтверждаются материалами объективного контроля системы сбора и обработки радиолокационной информации Днепропетровского радиодиспетчерского центра предприятия «Укрэроорух» за 17 июля 2014 года».

О самом капитане Волошине сказал следующее: он действительно принимал участие в операции АТО на востоке стра-

ны и 17 июля находился на аэродроме Днепропетровска. «Вместе с тем, по сообщению командования вооруженных сил Украины и воинской части № А4465, указанный военнотрудовой в этот день полетов не совершал, а его самолет был поставлен на ремонт из-за повреждений во время аварийной посадки 16 июля». Лубкивский, вероятно, накануне виделся с Волошиным, поскольку передал журналистам слова летчика: «Мне неизвестны обстоятельства размещения (информации) в российских СМИ (о) моей причастности к крушению «боинга».

Советник главы СБУ также рассказал, что 29 августа 2014 года самолет, пилотируемый Волошиным, был сбит, Владислав катапультировался и до 1 сентября находился на территории, контролируемой сепаратистами, а затем сумел выйти на встречу поисково-спасательной группе. Но к полетам Волошина не привлекали вплоть до декабря 2014 года — до медосмотра, на котором летчика признали годным к дальнейшему прохождению службы.

Впрочем, ни один украинский телеканал или газета не получили возможности встретиться с капитаном Волошиным, оказавшимся в эпицентре внимания. Запрет действует до сих пор, что и подтвердил в ответ на мою просьбу Владислав Селезнев, руководитель пресс-службы генштаба ВС Украины. Неофициально журналистам объясняют: пилотов и членов семей стараются максимально оградить от публичности — со стороны боевиков в их адрес предпринимаются попытки психологического террора.

Источник в генштабе рассказал корреспонденту «Новой» и о старшем

солдате военной службы по контракту Агапове (против него в Украине возбуждено уголовное дело за самовольное оставление части). «Ложь очевидна и в главном, и в деталях. Механиков не посвящают в задания, которые ставят летчикам, — это происходит в отдельном помещении, до технического персонала не доводится. Так же и отчеты о выполнении заданий происходят. А подслушанный разговор пилотов — вообще как из советского фильма о войне для него придумали!»

Зачем же Следственному комитету РФ понадобился Агапов с ракетами «воздух-воздух»? Быть может, для того, чтобы дать «симметричный ответ» Службе безопасности Украины. 7 августа 2014 года СБУ сделала сенсационное заявление, по «мотивам» которого и для большей наглядности даже сняли видеоролик.

«В ходе расследования по сбитому пассажирскому самолету «Боинг 777» Малайзийских авиалиний Службой безопасности установлено, что террористы и военные наемники цинично планировали теракт против гражданского самолета Аэрофлота AFL-2074 Москва—Ларнака, который в это же время совершал полет над территорией Украины. Это преступление планировалось как повод для введения в Украину российских войск, то есть, casus belli для военного вторжения Российской Федерации».

То, что «небесные пути» над Донецком самолета «Аэрофлота» и малайзийского «боинга» действительно совпадали по времени, подтверждают записи флайт-трекера за 17 июля 2014 года. Данная информация содержится на закрытом форуме украинских авиадиспетчеров, в разделе «Аэронавигация Украины».

Больше эта тема — по крайней мере в публичном пространстве, — не обсуждалась.

Вместо комментария

То, что тема рейса «Аэрофлота» пропала из публичного пространства, свидетельствует, на наш взгляд, вот о чем: ни хождения старшего солдата Агапова, ни сенсационные заявления СБУ, скорее всего, не имеют ничего общего с попыткой установить истину о причинах трагедии. Это — просто пропаганда и контрпропаганда, сделанная по одним, топорным, лекалам.

Во-вторых, летчик Волошин должен быть опрошен членами международной комиссии, занимающейся расследованием обстоятельств крушения самолета, после чего данные этого опроса должны быть преданы гласности.



Михаил ПОЧУЕВ / ТАСС



Свидетельствует полковник Олег ЗАХАРЧУК, заместитель командира воздушного командования «Центр» по авиации, летчик 1-го класса:

«17 июля, в светлое время суток, ни одного нашего боевого самолета в воздухе не было»

— В зоне ответственности нашего командования находятся все боевые самолеты над двумя третями территории Украины, в том числе и над восточной частью страны. <...>

Самолеты Су-25 были в нашем оперативном подчинении только в плане использования воздушного пространства, контроля их местоположения, но боевую задачу им ставил другой штаб. Непосредственно в нашем подчинении были истребители МиГ-29 и Су-27, которые выполняли задачи противовоздушной обороны страны.

Подчиненный мне личный состав выполнял задачи контроля за воздушной обстановкой, передавал информацию всем военным судам, <...> разводил по высотам и так далее.

17 июля 2014 года я выполнял обязанности начальника авиации, находился на рабочем месте, на командном пункте. Могу засвидетельствовать и документально подтвердить: в светлое время суток 17 июля 2014 года ни одного вылета боевой авиации в зоне ответственности воздушного командования не происходило.

— Существуют ли в военной авиации способы фиксации происходящего в воздушном пространстве, чтобы в случае необходимости можно было поднять материалы и убедиться в достоверности слов полковника Захарчука?

— Мне самому интересно — почему моих коллег, которые были заняты в тот день на дежурстве, никто до сих пор не опросил? <...>

— Я правильно поняла: представители следствия, в том числе международного, с вами вообще не общались?

— Нет, не общались. Есть командир воздушного командования, который в тот день управлял полным боевым расчетом, принимал решения, давал команды. С ним тоже никто не встречался. А материалы объективного контроля вообще хранятся в течение определенного времени. Это время уже закончилось. <...>

Зато есть записи радиообмена. В них коррективы не внесешь. Например, находимся на командном пункте, звучит доклад: «Произведен взлет с аэродрома такого-то! Азимут, дальность такая-то!» И на радаре появляется отметка от самолета. Даже если не мы ему, а другие лица ставили задачу на вылет, мы все равно видим взлет этого са-

молета, направление движения и постоянно отслеживаем его. Может, не на всем пути, но знаем, где он находится. И это все фиксируется. Поэтому, когда мы теряли «метку» от самолета, то четко знали, что самолет сбит, и знали, где именно. <...>

— Прекращение полетов 17 июля имело причины?

— Задачи участия в мероприятиях антитеррористической операции ставятся не нами, а штабом АТО. Вероятно, на тот момент отсутствовала такая необходимость. Плюс потери, случившиеся накануне: 14 июля сбит Ан-26, 16 июля — Су-25; шла поисково-спасательная операция, искали летчиков. Вылеты этих самолетов как раз входили в зону ответственности воздушного командования «Центр». Поэтому мы их контролировали. Полный боевой расчет готов все это подтвердить — главный штурман, штурманы наведения.

Поэтому не знаю, как при таком раскладе комментировать заявление Следственного комитета России, построенное на рассказе сбежавшего авиамеханика... Опровергать, что старые ракеты Р-60 не подвешивались на Су-25, а тут их вдруг подвесили? И этими ракетами сбивали «боинг»?

— Но механик — «ключевой свидетель» — сумел ведь убедить российских следователей.

— Кто немножко соображает в теории наведения, должен понимать: навести Су-25 при его максимальной скорости 700 км/ч на самолет, летящий со скоростью 900 км/ч, способен лишь феномен. Опять же — большие высоты. Но главное, если бы подобные маневры производились, то российский А-50, что располагается у государственной границы, летает там и «смотрит», давно бы предъявил миру снимки ЧП, и Украине мало не показалось бы.

— Что такое А-50?

— Самолет дальнего радиолокационного обнаружения и управления. Самолет, на котором стоит большой радар, способный обнаруживать самолеты на большой дальности и на малых высотах. Россияне отслеживают все наши полеты. Подтверждение того, что в указанном районе в день катастрофы находилась другая воздушная цель, — вы представляете, насколько это сильный аргумент? <...> Но такого доказательства у российской стороны нет и быть не может. <...>

— Утром 17 июля на традиционном брифинге представитель СНБО Андрей Лысенко сообщил о Су-25, обстрелянном 16 июля в зоне АТО. Самолет, по его словам, получил незначительные повреждения, пилоту удалось увести машину на аварийную посадку.

— Действительно, подбитый истребитель совершил посадку рядом с Днепропетровском.

— Значит, капитан Владислав Волошин сумел сохранить свой Су-25. Теперь понятно, за что летчика вскоре представили к государственной награде. Но летать 17 июля Волошин не смог бы в любом случае — самолет был поставлен на ремонт.

— <...> Потому так называемые «свидетельства», о которых сейчас заявляет Следственный комитет России, ничего не стоят. Вот если бы сбежавший авиамеханик придумал историю с участием Су-27, нам опровергнуть было бы тяжелее. Потому что Су-27 предназначен для уничтожения целей в воздухе. Его характеристики позволяют это сделать. Причем летчик способен выполнить маневр выхода в заднюю полусферу самостоятельно. <...> А у Су-25 нет радиолокационного прицела для того, чтобы захватить воздушную цель. Этот штурмовик предназначен для работы по земле. Для того чтобы его навести на цель, ему потребовалась бы команда

голосом с земли. Но тут совсем не сходится. Потому что нашему командному пункту воздушного командования «Центр» подчинены все пункты наведения авиации на востоке Украины. И команды голосом дает исключительно главный штурман, а главному штурману команды даю я. Но 17 июля 2014 года ни одной команды голосом не прозвучало — самолетов-то в воздушном пространстве не было.

Дальше. Практический потолок самолета Су-25 — 7000 метров. Боевое применение осуществляется с высоты 5000 метров. Ну пусть он даже на потолок, на 7000 метров «залез». А «боинг» шел на 10 000 метрах. Это как нужно выполнить маневр, чтобы выйти на такой скоростной цели в заднюю полусферу, чтобы тепловые головки самонаведения ракеты (прицела-то нет!) захватили тепло и создались условия для атаки!

Никто не обращает внимания на сбитые самолеты. Хотя бы на тот, что возле Днепропетровска 16 июля сел. Ракета попала, а он долетел! <...> Я к чему веду? Попадание ракеты в самолет не приводит сразу к его взрыву, хотя машина получает повреждения, не позволяющие выполнять дальнейшее движение. А что произошло с «боингом»? Он вдруг просто исчез с радаров, пропал радиоконтакт. Если — гипотетически! — эта ракета была Р-60, то «боинг» не разорвало бы. Боевая часть Р-60 — три с половиной килограмма. Да, аварийная ситуация, полет прервался, но экипаж успел бы связаться с землей <...>. Значит — сбивать другим типом оружия. Предположительно, ракетой «земля-воздух», «Буком М1».

— А сами военные летчики имеют оперативную техническую возможность сориентироваться, из какого типа оружия бьют по самолету?

— На МиГ-29 и Су-27 есть система предупреждения об облучении. Она позволяет определить, когда и как тебя облучает радиолокационная станция — с земли или с воздуха, с какой дальности происходит облучение. <...>

Летчики, которые работали в зоне АТО, постоянно наблюдали облучение и делали свои доклады. Мы, анализируя материал, пришли к заключению: в тот момент зенитно-ракетные комплексы находились в районе Тореза, Енакиева и Моспина. Незадолго до 17 июля один летчик, не имею права называть фамилию, на МиГ-29 выполнял полет и лично наблюдал «Бук» — тут уже визуально не перепутаешь. Летчик сделал противоракетный маневр и ушел от выпущенной ракеты. А вскоре был сбит «боинг»...

Ольга МУСАФИРОВА,
соб. корр. «Новой»,
Киев

Полный текст интервью —
на сайте «Новой»

От редакции

По прочтении этого материала возникает несколько вопросов и к российской, и к украинской стороне:

- Предоставлены ли данные с самолета А-50 ВВС России в распоряжение российского следствия и международных экспертов?
- Почему украинская сторона не изъяла документы воздушного командования ВС Украины, которые могли бы подтвердить или опровергнуть факт использования военной авиации 17 июля 2014 года?
- Почему не были официально опрошены офицеры воздушного командования ВС Украины, летчики, попавшие под излучение «Бука» в июле 2014 года, а также капитан Волошин?
- Имеет ли международная комиссия, занимающаяся расследованием обстоятельств крушения «боинга», доступ к материалам ВВС Украины и ВВС России, касающимся 17 июля 2014 года?

Пока же чисто субъективно складывается такое ощущение, что ни Россия, ни Украина не прикладывают особых усилий для выяснения причин катастрофы, спихивая ответственность друг на друга с использованием приемов информационной войны. Россия делает вид, что ее это не касается, потому что трагедия произошла не в ее воздушном пространстве и не с ее самолетом, а Украина — что не может проводить расследование на территории, подконтрольной сепаратистам. И это при том, что ответы на многие вопросы можно найти не под Донецком, а в Киеве и в Москве.



«Вроде все как в Донбассе — только не всерьез»

(Окончание. Начало материала см. в № 45)

В Приднестровье говорят о противостоянии и даже возможном конфликте с Украиной, но для «плохого сценария» ни у кого нет ни денег, ни сил, ни желания

19 июня — День Бендерской трагедии. В 1992 году в этот день в городе начались перестрелки, затем в центр вошли колонны бронетехники Молдовы. Бои шли до 22 июня, около 100 тысяч людей стали беженцами, 300—700 человек (по разным оценкам) были убиты.

...На ежегодный митинг в Бендерах собирались у горсовета ровно к 7.50 утра. Приходили целыми рабочими коллективами, словно на первомайскую демонстрацию. Несли крупные белые ромашки, российские, приднестровские и советские флаги, иконы, портреты родных для акции «Бессмертный полк» — как 9 Мая в Москве, только с фотографиями жертв своей, недавней войны.

В Приднестровье приметы России видишь постоянно. Здесь смотрят Первый канал и «Россию», учатся по русским школьным учебникам, сдают ЕГЭ, наклеивают на машины наклейки «На Берлин!» в День победы. На рынке в Бендерах между халатами в цветочек продают майки с Путиным и «вежливыми людьми» — и охотно их носят.

В Доме книги в центре Тирасполя рядом висят портреты президента Приднестровья Евгения Шевчука (30 приднестровских рублей), Владимира Путина (12,50 и 10 рублей) и Иосифа Сталина (12,50). «Сталина только пожилые берут, — объясняет продавец. — А Путина все. Да не, не чиновники. Просто наши жители, люди».

Рядом с российским в Приднестровье уживается абсолютно советское. Здесь до сих пор используется чуть измененный герб Молдавской ССР с серпом, молотом, колосьями и кистью винограда, все так же, с прищуром, смотрит с памятников Ильич. Мэрия называется горсоветом, спецслужбы — КГБ (это инновация, раньше — МГБ).

Из советских глобальных вещей здесь сохранилось немного. Разве что советское подчинение власти (абсолютное и не рефлексированное), полная самоцензура, привычка ходить на демонстрации по указу, а также настоящий, не декларируемый интернационализм. На территории, этнически почти поровну поделенной между молдаванами, русскими и украинцами, без него не прожить.

Приднестровье быстро перенимает московские тренды. Со следующего учебного года в четвертых классах вводят уроки основы православной культуры или светской этики, Верховный совет предлагает ввести закон об «иностранных агентах», и ИА «Приднестровье сегодня» заранее публикует примерный список «западных «агентов влияния», подрывающих общественные ценности «Русского мира» и продвигающих «так называемые «культурные» ценности Евросоюза». Геев в Приднестровье еще не запретили, но филиал правозащитной ЛГБТ-организации «Гендер-Ост» — уже.

Президент Приднестровья издал указ о борьбе с экстремизмом, по которому жители обязаны сообщать в КГБ о любых проявлениях экстремизма, включая «клевету на госчиновников». И даже с

«оранжевой угрозой» тут борются вовсю: 14 июня правительство Приднестровья призвало жителей не допустить «майдан» «в угоду внешним недоброжелателям разрушить нашу государственность» и заявило, что из-за экономических сложностей «в городах и селах появляются агитаторы, политические спекулянты, призывающие население к акциям протеста», чтобы «дестабилизировать и без того непростую ситуацию в республике».

Впрочем, то, что в России происходит всерьез, в Приднестровье превращается в фарс. Закон об «иностранных агентах», если он будет принят, помешает финансированию из России. Следов «майдана» нет, но КГБ Приднестровья превентивно арестовал журналиста Сергея Ильченко, обвинив его в экстремизме на основании анонимных материалов на интернет-форуме. Организатора всех (то есть двух) оппозиционных митингов последних лет, депутата Верховного совета, лидера общественного движения «Народное единство»

Оппозиция здесь скорее будет критиковать власти за излишний либерализм.

Впрочем, с «Правым сектором», как и с влиянием Молдовы, в Приднестровье борются давно. Еще в феврале глава ПМР Евгений Шевчук на коллегии КГБ потребовал от спецслужб лучше противостоять одновременно украинским националистам, молдавским спецслужбам и «информационным диверсиям», цель которых — изменить «духовно-нравственные опоры граждан Приднестровья, переписать историю, культивировать в обществе чуждые ценности, в том числе и культ денег». Борются с культом денег во времена тяжелейшего экономического кризиса — и правда разумное занятие.

Секретные материалы

Рассказ об экономике Приднестровья похож на авантюрный роман. Здесь изолированная от мира банковская система,

долг перед «Газпромом» уже больше чем 5,2 млрд долларов.

Когда в 2012 году денег в бюджете стало не хватать, правительство подняло тарифы на газ для приднестровских предприятий сразу на 67%. Те стали медленно разоряться, а владелец крупнейшего в ПМР Молдавского металлургического завода «Металлоинвест» Алишер Усманов потерял такие убытки, что просто вернул предприятие в собственность государства.

С марта из-за экономического кризиса и дефицита бюджета все госслужащие и пенсионеры официально получают только 70% зарплат и пенсий. Теперь в Приднестровье ходит шутка: «Мы так любим своего президента, что сами ему платим». Правда, большинство уверено, что зарплаты сократили, потому что Россия перестала помогать Приднестровью: «Мы понимаем, у вас санкции и кризис», — без упрека говорят мне.

С 2006 года приднестровские товары могут выходить на внешний рынок только через Молдову и с ее кодом страны и при наличии молдавских таможенных печатей. Как объясняет заместитель главы Торгово-промышленной палаты Приднестровья Юрий Ганин, возникла поразительная вещь: Россия регулярно вводит санкции против молдавских предприятий и запрещает экспорт их фруктов, овощей или вин. Делается это, на первый взгляд, для поддержки Приднестровья — но приднестровские товары попадают под санкции тоже.

Еще одна причина падения экспорта — твердость приднестровского рубля. Перед выборами новое руководство Приднестровья обещало, что удержит курс национальной валюты, и не соврало: последние 3—4 года доллар стоит 11 приднестровских рублей, как бы ни падал российский рубль, молдавский лей или украинская гривна. «Гражданам и импортерам выгодно иметь стабильный курс, — говорит Ганин. — Для товаропроизводителей и экспортеров выгоднее, чтобы он дешевел. Но государство выбрало первый вариант. Это спорно. Когда зарплаты и пенсии снизили на 30%, розничная торговля на те же 30% упала, продавцы стали сворачивать свой бизнес, экспорт снизился на 25% и бюджет получит вполнину меньше налогов, чем год назад».

Несколько месяцев назад Украина запретила ввоз некоторых подакцизных товаров, например табака и алкоголя, через приднестровский участок границы с Украиной, пытаясь разрушить контрабандные схемы с использованием лазеек, создаваемые Приднестровьем.

— Контрабанда началась с 1994—1995 годов, — говорит политолог Владимир Андриевский (в те годы ему тоже предлагали участвовать «в этом супербизнесе», но он отказался). — В Приднестровье легально поставляли сигареты, например, из Арабских Эмиратов. Оттуда они



Магазин «Дом книги» в Тирасполе

Анатолия Дируна КГБ обвинил в связях с украинским «Правым сектором» (*запрещенным в России*. — Ред.).

— Приднестровье — маленькая комичная копия России, — говорит кишиневский политолог, директор сети информационно-аналитических порталов Молдовы и Украины Виталий Андриевский. — Там даже нет оппозиции. После митинга 28 февраля власти заявили, что на нем были прокишиневские последователи «майдана». А пришли в основном пенсионеры с портретами Путина. Мирные граждане пишут Путину письма, что нужно жестко ответить Украине и ввести войска.

собственная (неконвертируемая) валюта, курс которой определяется правительством; и важный источник дохода — российский газ. Больше 20 лет республика получает его практически бесплатно. Деньги собираются с потребителей, но в Россию не возвращаются, а зачисляются на так называемый «газовый счет» и впоследствии расходуются на внутренние нужды. Как именно — никто толком не знает. Нынешний президент ПМР Евгений Шевчук информацию о газовом счете засекретил, поэтому уже несколько лет приднестровцы ищут газовые деньги, как россияне — Стабфонд. Тем временем

Фото автора



Фото автора

нелегально распознали в Молдову, Румынию, Чехию, Словакию, Польшу, Украину. Иногда товары даже не попадали в Приднестровье — просто шли накладные листы или пустые фуры, а в администрацию президента ПМР и Украины — чемоданы со взятками.

Тогда Приднестровье лидировало по потреблению сигарет, алкоголя и куриных окорочков — все они оформлялись на территории без акцизных сборов и НДС, а где продавались дальше — никто не смотрел. По словам Андриевского, фирмы, которые завозили подакцизные товары, отдавали какую-то часть своего оборота государству. С уходом бывшего президента Смирнова поток контрабанды снизился, потом снова стал нарастать, в последнее время опять упал. К тому же Румыния закрыла свою границу и начала бороться с коррупцией, подкосив бизнес. Теперь то же самое делает Украина.

В ПМР есть и другая проблема. Недавно Молдова вошла в зону свободной торговли с ЕС. Представители Приднестровья в переговорах практически не участвовали (хотя молдавские дипломаты убеждают меня, что приднестровцев приглашали, те присутствовали на всех раундах переговоров и имели полноценные возможности продвигать свои интересы). Теперь с 1 января следующего года не вошедшее в договор Приднестровье может либо потерять свой европейский экспорт (а это примерно 35% от общего экспорта) — либо должно договориться с Молдовой и ЕС само. Пока идет позиционная борьба. ЕС не хочет напрямую договариваться с Приднестровьем, а Молдове это просто не нужно. Она ждет, что Приднестровье в безвыходной ситуации вынуждено будет принять все условия Кишинева. Ситуация обостряется. Есть ощущение надвигающейся бури.

Наши в Донбассе

Сразу после присоединения Россией Крыма председатель Верховного Совета ПМР Михаил Бурла обратился в Госдуму РФ с просьбой расширить основания принятия в состав России новых территорий. По непероверенной «Новой» информации, существовал даже план объединения «Новороссии» и Приднестровья.

Депутат Верховного совета ПМР Олег Василатий уверен, что республика стала для Донбасса «кузницей кадров»: бывший глава МГБ Владимир Антифеев оказался первым заместителем председателя «совета министров ДНР», бывший вице-президент ПМР Александр Караман — «министром иностранных дел ДНР». «В Приднестровье выросла плеяда кризис-менеджеров, которые могут работать в условиях внешней угрозы», — объясняет депутат Анатолий Дирун. — Они поддерживают идеи «Новороссии», которая тоже борется за право отстоять свою самобытность. Их при-

гласили — они поехали, здесь ничего странного нет. На Украине тоже полно министров из-за рубежа. Саакашвили, например».

— Стрелков здесь воевал, казаки и «Правый сектор» тоже — мы ж тогда не понимали, что они бандеровцы, — смеется Василатий. — От нас бы и больше людей ушли воевать, но, когда начались события на Украине, все поняли, что штыки пригодятся и здесь.

В Тирасполе ходят разговоры, что Антифеев увез с собой в Донбасс 60 военных, еще несколько десятков человек ушли воевать сами. Причем если тираспольцы и бандеровцы — за Русский мир, то жители северных, более проукраинских районов — против.

Сколько приднестровцев воюет сейчас в Донбассе, неизвестно. Источник «Новой» рассказывает о двух погибших и десятках раненых. При этом если раненых добровольцев из России легко вывозят через границу Ростовской области, то приднестровцев возвращают домой по территории Украины. За год войны, по словам источника «Новой», появились налаженные пути для вывоза раненых. Провезти через всю вражескую страну раненого ополченца сейчас стоит 3—3,5 тыс. долларов.

Чемодан без ручки

«Приднестровье — как чемодан без ручки: и нести тяжело, и бросить жалко» — в Кишиневе я слышу эту фразу раз десять. Все, кроме пророссийских молдавских политиков, объясняют этим, почему за 23 года усилия по реинтеграции с Приднестровьем так и не принесли плодов. Из рассказов складывается ощущение, что бедный, экономически неуспешный, зависимый от России анклав совершенно не нужен Молдове. Политики объясняют мне, что ПМР — это 200 тыс. пенсионеров, из-за пенсий которых бюджет Молдовы рухнет, и 400 тыс. пророссийски настроенных избирателей, из-за которых европейский курс страны станет утопией.

— Главная проблема — в Кишиневе, а не в Тирасполе и даже не в России, — считает молдавский политический аналитик, директор программ Institute for Public Policy, один из основателей Социал-демократической партии Молдовы, бывший депутат парламента Оазу Нантой. — Приднестровье — никем не желанный ребенок. Если посмотреть на наши соцопросы, окажется, что приднестровская проблема — на периферии общественного внимания, от силы в конце первой десятки. Политические партии только имитируют заинтересованность в решении конфликта. А бизнес — в особенности контрабандный — и без реинтеграции процветает все 20 лет.

При этом, уверены молдавские политологи, России тоже не нужно При-

днестровье само по себе — только как способ влияния на Молдову.

— Южная Осетия, Абхазия, Приднестровье — они были созданы под копирку, — говорит Оазу Нантой. — «Уникальный» миротворческий формат и последующий шантаж страны: ты будь у меня на коротком «евразийском», с некоторых пор, поводке.

В 2006 году в ПМР прошел референдум, на котором 97% заявили, что хотят независимости от Молдовы и присоединения к России. Результаты референдума не признал легитимными никто, кроме Госдумы РФ, зато теперь приднестровские депутаты говорят с гордостью: «97%, как в Крыму!»

Однако сколько приднестровцев на самом деле хотят стать частью России — вопрос открытый. Один из членов правительства того, 2006, года легко признается, что результаты, конечно, «немного подрисовали»: «У Смирнова (тогда президента ПМР. — Е. Р.) как раз предвыборный год был, ему было нужно». По его словам, прорумынски (т.е. прозападно) настроенных людей на референдуме было процентов 20. Впрочем, популярность здесь Первого канала, русских флагов и отсутствие какой-либо оппозиции заставляют думать, что цифры подтасовали не слишком. Об этом же говорит и то, что на заработки все взрослые приднестровцы едут не на Украину или в Евросоюз — а только в Россию. За 20 лет население страны уменьшилось почти вдвое.

Ружье на сцене

Нейтральная территория между Приднестровьем и Украиной проходит по мосту через реку Кучурган. Вдоль пыльных обочин растут увешанные ягодами тутовые деревья, висит болотный густой дух. Начинает темнеть, в заросшей осокой реке отражаются розоватые облака. Громко квакают лягушки, тархтит вдалеке трактор, пусто.

Границу с Украиной приднестровцы стараются не пересекать. Тираспольцы, еще прошлым летом каждые выходные ездившие на пляжи в Одессу, теперь уверяют меня, что пограничники рвут русские паспорта, отправляют всех мужчин в СБУ, забривают в армию украинских граждан, а журналиста-москвича немедленно отправят «на подвал»...

Украинский пограничник листает мой новый, почти пустой паспорт минуты три. «Ни разу не были на Украине?» — спрашивает печально, ставит штампель.

По ту сторону границы тянутся блокпосты с бетонными плитами, скучают пятеро автоматчиков (двое — блондинки), ворота погранпункта распахнуты настежь. «Продам кролей» — сообщает объявление на воротах. Танков не видно.

Ситуация кажется нелепой: Украина роет защитные рвы вдоль границы, пре-

зидент ПМР сообщает об этом как об акте агрессии. Никто друг другу не доверяет, все ждут войны.

— В Виннице мне рассказывали, что их губернатор выезжал к границе с Приднестровьем и рассматривал его территорию в бинокль, — говорит бывший министр иностранных дел Приднестровья Владимир Ястребчак. — А у нас там Каменский район, в нем из тяжелой техники — разве что две бетономешалки. То есть на Украине считают, что в Приднестровье живут вражины, которые мечтают за-колбасить Одесскую область и попутно в Винницу ломануться?

— Те, кто сейчас кликушествует, отлично понимают, что никто ни на кого нападать не собирается, — считает Оазу Нантой. — Если бы российские войска и спецслужбы в Приднестровье весной 2014 года получили бы соответствующий приказ, и в Кишиневе бы появились «зеленые человечки», Молдова исчезла бы за три дня. Когда начинались события на Украине, было понятно, что мы следующие. Но Янукович бежал, построение «Новороссии» затянулось, и, пафосно выражаясь, та «Небесная сотня», погибшая на Майдане, спасла нас. Если бы не это — мы бы с вами уже не разговаривали и российские войска были бы уже на реке Прут, которая разделяет НАТО и бывший Советский Союз.

Вице-премьер по реинтеграции Молдовы Виктор Осипов не столь пессимистичен, но осторожен. По его словам, количество военных учений в Приднестровье за прошлый год удвоилось, и это не может не вызывать беспокойства.

— Всем понятно, что идет конфронтация инструментами пропаганды, — говорит Осипов. — Со стратегической и тактической точек зрения Украине новый очаг военной эскалации не нужен. Молдове тоже. Нам нужны условия для роста и стабильности. Приднестровцы уже страдают из-за нерешенности их статуса, им не нужны дополнительные осложнения. Но, по Чехову, если ружье висит на стене — оно выстрелит. Два месяца назад была стрельба со стороны Украины. Непонятно, кто стрелял. Но если был выстрел, мог быть и ответный — там, где есть вооруженные люди, события могут пойти по плохому сценарию.

24 июня Виктор Осипов был в Москве с официальным визитом, встречался с Дмитрием Рогозиным, специальным представителем президента РФ по Приднестровью. Как анонимно рассказал мне один из источников, знакомый с содержанием их беседы в Москве, МИД России дал понять, что обеспокоен ситуацией вокруг ПМР и хочет «тушить пропагандистский запал». Молдавская сторона, естественно, согласилась.

— Кому выведен шум вокруг Приднестровья? Да всем, — анонимно говорит приднестровский политик. — В Донбассе идет реальный конфликт, спекуляции обходятся там слишком дорого. А здесь никто ничем не рискует — ни Приднестровье, ни Украина, ни Молдова, ни Запад, все могут попытаться выбрать соседа и играть крапленными картами. Приднестровье кричит: «Атас, блокада, война, дайте денег!» Рогозин: «Родина в опасности, кругом враги!» Конечно, кто-то из участников может и заиграться. Но чтобы от игры перейти к вооруженному конфликту, нужны инструменты. А их нет. Тяжелой техники и близко не видно, денег ни у кого нет: а война — дело дорогое. Кровопролитие вообще не в традициях нашего региона. Вы видели спектакль «Принцесса Турандот»? Там есть полные акты, а в перерывах между ними шуты разыгрывают то же самое, только в шутовской форме. Так же и в Приднестровье. Вроде все как в Донбассе — только не всерьез.

Елена РАЧЕВА,
спец. корр. «Новой»,
Кишинев—Тирасполь

Жесткая и мягкая сила ереванской полиции

Демонстранты по-прежнему занимают центр столицы Армении, но уже не в том количестве и качестве

Протест против повышения цен на электроэнергию не затянулся бы на проспекте маршала Баграмяна, если бы не ночь с 22 на 23 июня. Тогда полиция допустила стратегическую ошибку: покалечила на рассвете и разогнала водометами демонстрантов, разбила фотокамеры и арестовала журналистов. Снимок, на котором армянские парни попадают под струю и показывают средний палец, разошелся по мировым СМИ. А изображение «фака», заключенного в лампочку, стало символом крупнейшего социального бунта за последние годы.

С утра в отделениях полиции проснулись 237 активистов. В тот же день власти Армении открыли уголовное дело о хулиганстве, записали «нарушителей закона» в свидетели (а не в обвиняемые) и отпустили.

В семь часов вечера на проспекте Баграмяна — в двух остановках от резиденции президента — возобновилась уличная акция протеста. В три раза боль-

ше людей (около десяти тысяч человек) вышли в центр Еревана, чтобы восстановить социальную справедливость и отменить решение госкомиссии об увеличении тарифов на электроэнергию.

Следующие семь рассветов участники акции вместе с журналистами, депутатами и звездами шоу-бизнеса встречали прямо на асфальте. Под прицелом полицейских в щитах и касках.

Слухи о предстоящем разгоне появлялись с каждым днем, но не подтверждались. Самое «горячее» утро наступило 28 июня — после того, как президент Армении пошел на компромисс: заявил о проведении аудита «Электрических сетей» и готовности правительства временно взять на себя «груз повышения тарифов». Тогда полицейские обратились к демонстрантам с требованием освободить проспект Баграмяна к 23.00. Они предуп-

редили, что готовы применить силу, и возложили ответственность за последующие события на провокаторов.

Часть активистов решили не идти на конфронтацию и покинули проспект «раздора», другие — демонстративно сели на корточки. И те и другие заявили, что разделяют общие цели (отменить повышение тарифов и призвать к ответственности полицейских, устроивших жесткий разгон), но не пути их достижения.

К неформальным координаторам акции лично обратился глава армянской полиции Владимир Гаспарян и попросил их перейти на площадь Свободы, но получил отказ. После этого сотрудники полиции встали в шеренгу и начали медленное наступление.

Более тысячи полицейских стучали дубинками в щиты и кричали хором:

«Служим Республике Армения». В ответ демонстранты напевали национальный гимн: «Блажен тот, кто погибнет за свободу своего народа».

Буквально в считанные минуты проспект Баграмяна и прилегающие к нему улицы наводнились неравнодушными гражданами. Депутаты, актеры и активисты встали в «живой щит» между полицейскими и демонстрантами. Однако в «час икс» — одиннадцать вечера, когда неожиданно для собравшихся полицейские развернулись и ушли в свой лагерь, стало ясно: атака имела психологический характер.

Утреннего «душа» также не последовало. Полицейские провели работу над ошибками 23 июня.

Замначальника полиции Валерий Осипян уверен: через пару дней протест Баграмяна вернется к нормаль-

«Мы физически иссякли, а что будет зимой»

Считается, что на акцию протеста в центре Еревана выходят представители среднего класса — обеспеченная молодежь с аккаунтами в фейсбуке и конверсами на ногах. Но есть среди демонстрантов и люди другого типа, те, кого повышение цен на электричество касается напрямую. Специальный корреспондент «Новой» Диана ХАЧАТРЯН поговорила с тремя активистами, не покидающими географический и идейный центр Еревана последние 10 дней.

«Я — маленький человек»

«Инулик-джан, я наберу тебе чуть позже, — говорит по телефону 36-летняя Асмик Хачикян, волонтер. — Сброшу гудок, а ты перезвонишь. Хочу, чтобы немного зарядки осталось на телефоне».

Вот уже месяц женщина, выглядящая как худосочный подросток, заряжает скромную трубку «Нокии» у соседней или в забегаловках, с хозяевами которых знаком ее старший сын. Асмик не включает дома свет. У нее накопился огромный по армянским меркам долг — 100 тыс. драмов (12 тыс. рублей). В конце мая, когда «Электрические сети Армении» подали в госкомиссию заявку на повышение тарифа на электроэнергию, женщина перестала платить по счетам. Она поняла, что паровоз, который в третий раз за последние четыре года поднимает цены, уже не догнать.

Квартира Асмик находится на окраине города. Здесь пахнет старой советской мебелью, скрипит пол, обшарпанные и выцветшие обои в мелкий цветочек. «Я — маленький человек, — произносит она хриплым и усталым голосом. — Меня не интересует политика. Я выхожу на улицы ради будущего своих детей, чтобы они выросли и не сказали мне: мам, а что сделала ты, чтобы у нас не было такой жизни?!» Бойкая во время митинга, Асмик еле передвигается по своему дому. В одной руке она держит свечку на блюде, другой — ставит на газовую горелку чай. За ее спиной живет отдельной жизнью огромная тень.

Мать-одиночка, закончившая восемь классов, воспитывает четверых сыновей: младшему из них пять лет, старшему — 18, он служит в армии. Последние 10 дней Асмик едва пересекается с ними. Пока она обустроивает быт протестующих — подметает улицы, караулит лекарства, заботится о том, чтобы фрукты были вымыты, а пироги нарезаны, — ее дети остаются у бабушки. Там безопасно и есть свет. «Им же нужно мультики смотреть и интернетом пользоваться», — тяжело вздыхает женщина и достает из шкафа упаковку дешевого печенья.

Бывший муж не помогает женщине, она содержит сыновей вместе с матерью: шьет на дому шерстяные одеяла и атласные покрывала ручной работы. На текстильщицу



Кто вышел на улицу Баграмяна. Три портрета

Асмик выучилась сама. Сейчас сезон приема заказов, но многочисленные клиенты терпеливо дожидаются обладательницу «золотых рук».

«Я привыкла ложиться в 4–5 утра, — говорит она. — Днем я занимаюсь детьми, а по ночам работаю. Меня иногда тошнит от иголки, руки опухают. Но оставить детей без присмотра и пойти на другую работу я не могу. Воспитать мальчика женщине очень непросто».

В доме Асмик нет газа и электричества, а также горячей воды. Она стирает вручную, никогда не выезжала за границу. Будучи многодетной матерью, она получает пособие — 35 тыс. драмов (около 4 тыс. рублей), которые снова возвращает государству — в виде коммунальных платежей.

«Я не хочу, чтобы поменялась власть, — объясняет Асмик. — Для меня не важно, кто сидит напротив. Главное, чтобы он не держал меня за идиотку. Наш президент только на седьмой день протеста вспомнил, что мы существуем, и сделал заявление. Он умный человек и дипломат, но только за границей».

Несмотря на все трудности, многодетная мама не планирует покинуть родные края. «Это моя земля. Мы устали и физически иссякли. Те, кто вышел на Баграмяна, не были готовы к событию такого масштаба и резонанса. В прошлый раз, когда мы боролись против очередного повышения цен на электричество, на улице протестовало всего 300 человек. Но я горжусь нашей молодежью. У них есть чувство собственного достоинства. Они настоящие патриоты! Я видела, как блестели глаза у замначальника полиции Валерия Осипяна, когда мы сидели на Баграмяна. Он проходил мимо и улыбался внутри себя: «Вот это да, какие дети!» Просто он не имел права этого показывать», — говорит она.



«Мы братья и сестры»

Сестры Римма и Зоя Ованесян никогда не были замужем. Пенсионерки живут вместе, еле сводят концы с концами.

Старшей сестре, Римме, — 75 лет. У нее 56-летний стаж работы и степень кандидата экономических наук, получает пенсию в размере 65 тыс. драмов (7,5 тыс. рублей).

Зоя, 70 лет, женщина с ярко подведенными глазами и длинными красными ногтями на руках, говорит, что без сестры бы не выжила. Ее пенсия — на треть меньше, целиком уходит на оплату электроэнергии. «Мы не живем, а существуем. Вместе с электричеством подорожает и все остальное. Летом мы еще как-то продержимся, а что будет зимой, боюсь представить. Я бы пошла работать, но у нас после 45 лет никуда не берут», — говорит она.



Евгений ФЕЛЬДМАН — «Новая»

ной жизнедеятельности. Это станет возможным благодаря разъяснительной работе, которую силовики уже проводят с участниками «незаконного» мероприятия. Позже один из неформальных лидеров протеста сложит свои «полномочия» и признается, что имел неприятную беседу с главой полиции. Другой пожалуется на преследования со стороны подозрительных лиц в штатском.

«Мы не хотим применять силу. Она чревата лишней напряженностью в стране, — говорит Осипян. — С утра мы планировали забрать мусорные баки, которые служат в качестве баррикад, и провести с ними следственные мероприятия, но получили отпор демонстрантов. При желании мы могли бы заполучить их силой, но решили не провоцировать стычку. Это мирная, хотя

и незаконная, акция. Здесь нет политики, никто не требует смены власти и не выкрикивает лозунги, представляющие угрозу для государства. Кроме того, требование демонстрантов можно понять. Мы одни из них».

29 июня участники акции на площади Свободы решили прекратить ночную сидячую забастовку и сконцентрировать свои усилия на создании экспертной группы по обсуждению дальнейших планов. Их единомышленники — из лагеря Баграмяна — по-прежнему остаются на проспекте, но уже в сильно уменьшенном количестве.

Диана ХАЧАТРЯН,
спец. корр. «Новой»,
Ереван

Форбс-мажор

На спасение всех должников у нас миллиардеров не хватит



Петр САРУХАНОВ — «Новая»

лучшим игроком российского футбольного чемпионата признали бразильца Халка — и даже тут промахнулись. Ведь совершенно очевидно, что лучший в нашем футболе — Алишер Усманов. Чего стоят его результативные передачи! Алишер Бурханович всегда готов передать нашему футбольному союзу чемоданчик купюр, хотя, как говорится, мог бы забить. Забить на весь этот футбол, где каждый навес на ворота — на вес золота.

Надо полагать, г-н Усманов помогает отечественному футболу по велению сердца. Но можно допустить, что приглашают миллиардера в какой-то просторный кабинет и говорят: «Есть мнение, что надо помочь...» Тут хозяин кабинета берет со стола листочек и продолжает: «Надо помочь троллейбусному парку города Кургана. У них в «Горэлектротранспорте» задолженность 98 миллионов. В бюджете города и области денег нет. Троллейбусы уже не ходят, предприятие вот-вот обанкротят... Тьфу, о чем это я? Я же не тот листочек взял... Какие троллейбусы? Мы же о футболе... Где же у меня бумажка с долгами перед Капелло?»

Тут миллиардер мог оживиться: «Всего 98 миллионов? Так давайте я помогу этому бедному городу. Пусть люди ездят на троллейбусах. Все-таки экологически чистый вид транспорта. Не то что «мерседесы» и «лексусы».

«Да что вы! — мог отклонить инициативу хозяин кабинета. — Курган — это только начало списка. Вот в Барнауле с электротранспортом положение не лучше. В Саратове долги транспортников поменьше, лишь пять с половиной миллионов, но энергетики грозят обесточить трамваи и троллейбусы и уже объявили график отключения маршрутов. Страна велика, и всем, кто ходит пешком, не поможешь».

«Так футболисты же тоже ходят пешком, — мог к месту пошутить олигарх. — Или у вас считается, что они бегают?»

Хозяин кабинета шутку, скорее всего, пропустил бы: «Кажется, нашел бумажку, вот тут цифры с множеством нулей... Нет, и это не про Капелло. Это у меня список «Форбса». Держу под рукой, пригодится при финансировании следующего тренера».

По ходу поиска нужного листочка под руку мог попасться какой угодно документ, свидетельствующий о нехватке средств в том или ином регионе. Ну, допустим, справка о бедственном положении муниципальных бань в Нижнем Новгороде: здешние бани ветхи и убыточны, некоторые построены еще при Сталине по заветам Ленина.

Но все это — фантазии на тему. И фантастика не в том, что Алишера Усманова куда-то пригласили и порекомендовали выдать сумму прописью. Это как раз могло быть. Фантастика в том, что на столах больших начальников лежат сведения о такой ерунде, как троллейбусы или коммунальные бани. Мы же готовимся к чемпионату мира по футболу и пока не озабочены ни мытьем населения, ни катанием его на троллейбусах.

Борис БРОНШТЕЙН, «Новая»

ТРУДНО ПРЕДСТАВИТЬ»

Битва за электроэнергию — вообще-то вторая протестная акция в жизни сестер Ованесян. Зоя и Римма сравнивают нынешнюю акцию с 1988 годом, когда в центре Еревана шла борьба за воссоединение Карабаха с Арменией. Тогда, как и сейчас, народ ощущал силу единения.

С первого дня уличной активности пенсионерки заведуют лавкой с едой. «Демонстранты бросаются на продукты, потому что многие из них экономят на еде, — рассказывает Римма. — Они сносят с прилавков даже огурцы и помидоры. Вчера одному парню стало плохо. Приехала скорая помощь, спросила его имя, но я не знала, что ответить. Мы работаем бок о бок 10 дней и не знаем имен друг друга. Зачем они нам, мы же братья и сестры?»



«Боюсь
полицейских,
но считаю
их своими
братьями»

Мари Григорян и ее муж работают в театре имени Мгера Мкртчяна. Вместе с дочерью-подростком они ночуют на Баграмяна, а утром отправляются на работу. «Несколько раз я подходила к полицейским, — рассказы

зывает 46-летняя женщина, — и умоляла их в случае штурма проявлять слабость в своей работе ради наших женщин и детей. Я боюсь полицейских, но считаю их своими братьями. У них тоже есть семьи. Они держатся за свое место, потому что в Армении очень сложно найти работу». Зарплата актера театра составляет 70 тыс. драмов (8 тыс. рублей), у Григорянов она наполовину уходит на оплату коммунальных услуг. Прошлой зимой семья актеров даже вынуждена была установить деревянную печь на восьмом этаже своего многоквартирного дома.

«Люди днями и ночами танцуют и пьют на Баграмяна (в понедельник полиция заставила координаторов отключить звуковое сопровождение митинга. — Д. Х.). Но они понимают, что пришли не на концерт. Просто если со сцены начнет вещать какой-либо лидер, ереванцы развернутся и уйдут. Культура их объединяет, сводит агрессию на нет. Как говорил армянский военный и государственный деятель Гарегин Нжде: «Народ победит тогда, когда ему удастся создать единое сердце».

Мари вместе с семьей планирует остаться в Армении любой ценой. Она считает, что родину нельзя бросать, как и старую больную мать. «Ты должен всегда помнить ее как светлого и родного человека, который привел тебя в мир, — говорит актриса. — И сделать все, чтобы она выздоровела».

Фото **Евгения ФЕЛЬДМАНА**

Екатерина СОКИРЯНСКАЯ:

Чечня все больше отделяется от России

30 июня неправительственная организация «Международная кризисная группа» (штаб-квартира в Брюсселе) опубликовала доклад «Чечня: внутреннее зарубежье». В докладе восторженно проанализирована модель функционирования Чеченской Республики за последние 10 лет. На основе кропотливо собранной эксклюзивной информации авторы доклада, известные российские эксперты Екатерина Сокирянская и Варвара Пахоменко дают полный политический, идеологический, религиозный, силовой и экономический расклад чеченской реальности и подводят к неутешительному выводу: «Республика все больше отделяется от России, а положение дел таково, что оно еще больше отталкивает тех чеченцев, которые искренне хотят быть частью российского государства».

Доклад рассчитан на массового читателя. Его цель — восполнить вакуум объективной информации о самом проблемном и одновременно мифологизированном регионе России и удовлетворить информационный запрос на Чечню, который в последнее время стабильно демонстрирует российское общество.

«Новая газета» публикует интервью с одним из авторов доклада — руководителем российского отделения МКГ Екатериной Сокирянской. Полная версия доклада — на сайте «Новой».

— Один из самых тревожных выводов вашего доклада следующий: «Стабильность в Чечне хрупка и слишком персонифицирована, существуя благодаря связи между Рамзаном Кадыровым и Владимиром Путиным. Кремль создал эту систему и поддерживает ее, но он не контролирует события на местах. И хотя чеченский лидер очевидно искренне лоялен российскому президенту, сомнительно, что эта лояльность передастся его преемникам. Если в Москве изменится политическая расстановка сил, силовые структуры Рамзана могут создать проблемы Кремлю». Что вас привело к этому выводу?

— Дело в том, что многолетний российско-чеченский конфликт не разрешен, он загнан вглубь. Сегодня мир в Чечне можно назвать миром в минимальном значении слова — отсутствие войны. Вместо реального политического решения и интеграции региона в общероссийскую действительность все последние годы мы наблюдали имитацию этих процессов. В результате та модель урегулирования ситуации в Чечне, которая существует сейчас, не способна привести к долгосрочному миру. Эту модель можно трансформировать бескровно, точнее, это пока еще можно сделать с минимальными всплесками нестабильности. Но для того чтобы что-то менять, надо по возможности максимально правдиво описать и признать то, что мы имеем сегодня в Чечне. И объяснить, почему в долгосрочной перспективе система работать не будет. Именно такую задачу мы перед собой ставили этим докладом. Если не начать разрешать те проблемы, которые мы выявляем и анализируем в каждом его разделе, случится взрыв.

Он может принять форму нового витка конфронтации между Россией и Чечней, и, безусловно, будет всплеск насилия внутри чеченского общества. Я все время подчеркиваю, что необходимо примирение как внутри чеченского общества, так и между чеченцами и русскими. Об этом не принято сейчас говорить, но это правда. Была война, с обеих сторон погибли люди, но процесс примирения так и не был запущен.

— Каков диагноз?

— На территории России существует регион, который, будучи де-юре частью России, в реальности является почти независимым политическим образованием. Чечня живет по собственным законам, в собственном правовом поле, причем оно действует не только в режиме контртеррористических операций, но и во всех сферах права. Чечня имеет свою собственную политическую систему, отчасти отражающую общероссийские тенденции, но, по большому счету, это уникальный для России политический режим крайне жесткой единоличной власти. Этот режим основывается на культе личности республиканского лидера, имеет свои силовые структуры, свою идеологию, свою религиозную политику, свои международные отношения и собственную параллельную экономику. Это государство в государстве, в котором федеральные российские институты контролируются местными стронгменами, лояльными в первую очередь местному режиму и в гораздо меньшей степени той федеральной институции, сотрудниками которой они являются. Федеральные структуры, которые там есть, не способны предпринять никаких действий против желания республиканского руководства. Это одна сторона медали. А вторая заключается в том, что такая политическая структура создана Москвой, поддерживается Москвой, ее гарантом являются российские силовые структуры. Финансируется этот режим почти полностью Москвой и ею же покрывается.

— События последних месяцев показали, что в руководстве России есть люди, кото-



Эксперты опубликовали доклад о реальном положении дел в самом «мирном, безопасном и стабильном» регионе Северного Кавказа

рые понимают опасность «чеченской модели» для целостности страны. В это число входят федеральные силовики и сотрудники администрации президента. Способны ли они повлиять на ту политику Москвы, о которой вы говорите?

— Кадыров — креатура президента РФ. Идеологами модели разрешения чеченского конфликта, которая была нам предложена, являются администрация президента и лично Путин. Президент публично одобряет то, что происходит в Чечне. Он, в отличие от обывателя, прекрасно понимает, какие процессы там идут. Это стало очевидно, когда он рекомендовал Украине использовать ту же модель в отношении «ДНР» и «ЛНР». Путин прямо и четко обозначил ее ключевые столпы: покупать сепаратистский регион независимостью и деньгами. И это именно то, что происходит в Чечне уже более 10 лет. Поэтому недостаточно понимания проблемы в федеральных силовых ведомствах. Без политической воли Кремля ничего сделать нельзя.

— По вашему мнению, Владимир Путин прекрасно понимает, к каким рискам привела модель по усмирению Чечни. Более того, сам предлагает Украине модель, угрожающую территориальной целостности государства.

— Я думаю, что Путин, как человек, который долго находится у власти и собирается продолжать управлять страной, считает, что со временем загнанный внутрь старый конфликт и возникшие новые станут менее актуальными. Пока и он, и Кадыров у власти, существую-

щая модель будет работать и никаких территориальных угроз для России нет. Но, поскольку стабильность в Чечне крайне персонифицирована и поэтому очень хрупка, при любом изменении статус-кво в Грозном или Москве, которое приведет к незапланированному слому модели, возможен новый кровопролитный конфликт.

— То есть если завтра что-то случится, что мы имеем?

— Во-первых, Кадырову будет непросто найти общий язык с любым преемником Путина. Даже когда страной руководил Дмитрий Медведев — очень близкий Владимиру Владимировичу человек, — Кадыров сохранял лояльность только Путину. Если же будет более радикальная смена власти в России, то это та потенциальная ситуация, когда сегодняшний чеченский режим может сделать новый выбор в пользу противостояния с Москвой. Ведь позиции самого Кадырова очень уязвимы. Если не будет больше такой поддержки Кремля, в первую очередь военной и экономической поддержки, — долго ли сохранится статус-кво в Грозном? Вопрос, на который есть почти однозначный ответ.

— А что вы понимаете под военной поддержкой чеченского режима? Это так называемая армия Кадырова? Или это российская армия?

— После отмены контртеррористической операции в 2009 году около 20 000 российских военных были выведены из Чечни. Но тем не менее российские войска и другие силовые структуры остаются



Присяга на верность. Грозный, 2015 год



РИА Новости

в Чечне и на Северном Кавказе. И мы все прекрасно понимаем, что федеральная силовая поддержка армии и МВД, которые не участвуют активно, но присутствуют, и является гарантией безопасности режима Кадырова.

— А как тогда рассматривать упорное желание Кадырова избавиться от последнего форпоста федеральных военных в Чечне — от Ханкалы?

— Это двоякая ситуация, и она осложняется тем, что у чеченского лидера действительно много оппонентов среди федеральных силовых структур. Тем не менее решает все Верховный главнокомандующий, и именно он обеспечивает режиму Кадырова поддержку федеральных силовиков, по-видимому, порой вопреки их желанию и позиции. Самому Кадырову, конечно, хотелось бы, чтобы российских военных было поменьше на территории региона, потому что тогда его власть ничем не ограничивалась бы. Ведь они, с одной стороны, обеспечивают безопасность режима, а с другой — являются все-таки некоей сдерживающей силой в отношении самого Кадырова. Это в какой-то степени контроль.

— Совершенно невероятное для руководителя любого российского региона заявление — приказ Рамзана Кадырова стрелять на поражение в российских силовиков — не случайно было сделано на русском языке. Кадыров, который на 99% выступает в публичном пространстве на родном чеченском языке, явно хотел, чтобы его услышали за пределами Чечни. Жесткой реакции на это заявление не последовало, ситуацию предпочли замять. Но допустите ли вы, что ситуация, даже при сохранении нынешнего баланса сил, может дойти до вооруженного конфликта?

— Я практически исключаю такую ситуацию, потому что, по большому счету, и Москва, и Грозный держат себя в рамках, и я склонна считать связь Кадырова и Путина достаточно личной и искренней. В жизни Кадырова очень важна модель сильного старшего мужчины, прежде — его отца, а сейчас президента страны. Но вопрос в том, попытается ли кто-то поставить под сомнение его власть в Чечне, в том числе сам Путин, человек гораздо более прагматичный и менее сентиментальный. Изменение статус-кво в Чечне возможно, только если Путин поймет, что процессы в Чечне наносят вред его репутации, его имиджу. И тогда возможны либо резкие изменения, либо попытка ползучего захвата сфер влияния Кадырова, размывание его монополии на власть в Чеченской Республике. Именно так Рамзан и попытка ставропольских полицейских задержать Джамублата Дадаева в Грозном. Силовики попробовали приехать и сделать то, что они регулярно делают в Ингушетии, Дагестане

и других регионах Северного Кавказа. Но — не в Чечне, потому что Рамзан — единственный, кто контролирует силовиков на своей территории. Подобные операции они в Чечне проводят сами. И Кадыров очень четко понял этот сигнал — что пришли и попробовали посягнуть на его монополию. Именно поэтому его реакция была такой эмоциональной, он не может этого допустить. Ведь как только в республике чуть-чуть ослабнет его власть, будет выпущен джинн из бутылки, прежде всего — внутри чеченского общества.

— Но глава Чечни далеко не глупый человек и должен просчитывать варианты, как удерживать свою власть или что делать в случае, если нынешний баланс сил кардинально изменится?

— Я думаю, что и он, и его окружение просчитывают разные варианты. Именно поэтому так важно ближневосточное направление политики Кадырова. Поэтому у него хорошие отношения с руководителями ряда арабских стран. У чеченской элиты есть собственность в Турции, Эмиратах и т.д. Это — запасные аэродромы, чтобы было куда, если что, переехать. Я думаю, что переезд — один из ключевых вариантов, которые они рассматривают, в том числе и потому, что все уже привыкли к мирной и достаточно роскошной жизни и хотят ее продолжать.

— А готовы ли они воевать за свою власть?

— Чеченцы столетиями воевали и умирали за свою родину. Но нынешняя власть, привыкшая к красивой жизни, при неблагоприятном для них раскладе, скорее всего, уедет из Чечни. Если, конечно, сможет уехать. Но если не получится, то не стоит забывать, что боевой опыт у этих ребят тоже есть. Дело в том, что Рамзан Кадыров представляет собой некий новый, современный тип лидера в Чечне, одновременно совершенно ориентальный, иерархический, которого его сторонники называют падишахом. Некоторые возражают: какой же он современный, этот простой и не слишком академичный парень из деревни? Но простите, он строит прекрасные дороги, небоскребы, умные дома, привлекает новые технологии, активно пользуется интернетом и социальными сетями, ведет себя не так, как традиционные чеченские лидеры, — всю демонстрирует свою семью (это не принято у чеченцев), танцует, тусуется с молодежью, дружит с байкерами. Но кроме того, тренирует и вооружает по последнему слову свои силовые структуры.

— По поводу армии Кадырова отдельный вопрос. Насколько опасны те 20 тысяч вооруженных людей, которых продемонстрировал нам Рамзан Кадыров,

« У чеченской элиты есть собственность и бизнес в Турции, Эмиратах и т.д. Это — запасные аэродромы, чтобы было куда, если что, переехать »

в случае если они обратят оружие против Москвы?

— В условиях современной партизанской войны большого количества воюющих не надо. Поэтому даже 1000 хорошо обученных и вооруженных людей — это немало. В первой чеченской войне, которую российская армия проиграла, на стороне чеченцев в основном воевали те, у кого не то что особой подготовки, даже оружия не было.

— Да, но у них была поддержка населения и идея независимости. Но у меня другой вопрос: насколько будут лояльны чеченские вооруженные структуры Кадырова самому Кадырову, в случае если он вынужден будет защищать свою власть?

— Подчеркну, что мы говорим о гипотетической ситуации нового витка конф-ликта Грозного с Москвой. И тут очень важно понимать, что первопричина конф-ликта до сих пор актуальна. Чеченский сепаратизм не умер. Он живет на кухнях, он живет в эмиграции, он спит.

— Вряд ли Рамзан Кадыров может стать преемником Джохара Дудаева. Поменять стороны второй раз не получится...

— Я задавала этот вопрос бывшим боевикам, абсолютно убежденным сепаратистам, которые воевали и были амнистированы: возможен ли у них альянс с Кадыровым? Они отвечали, что возможен, и это будет стратегический альянс против России на определенный момент. Потому что у Кадырова деньги, вооруженные структуры, то есть у него — ресурс. И если все это будет способствовать достижению главной цели — независимости Чечни, то такой союз будет им выгоден. Ну а потом, говорили они мне, когда мы достигнем своей цели, мы с него спросим.

— Получается, что, если завтра что-то изменится, у Кадырова два варианта: первый — бежать. По второму варианту объединить людей вокруг него может только идея сепаратизма?

— Первый вариант — спокойно жить в составе России, соблюдать ее законы и Конституцию и найти общий язык с

новой российской властью. Второй — в случае противостояния с Москвой — объединить людей вокруг идеи создания национального государства на территории Чечни, в русле которой он, собственно говоря, и легитимизирует свою власть. В докладе мы анализируем его идеологию и показываем, что он делает ставку на чеченский национализм, суфийский исламизм и традиционализм. Он поддерживает традиционный чеченский суфизм, чеченский язык, музыку, краеведческие музеи, внешние символы «чеченскости». Он поднимает старые вопросы, связанные с территориальными претензиями к соседям. В своих обращениях на чеченском языке, для внутреннего потребления, он пытается доказать чеченцам, что дает им широкие возможности для самоопределения, что у него тут чеченское государство, опирающееся на свои вековые традиции и религию. И части чеченских сепаратистов времен Дудаева—Масхадова вполне приятно слышать такую риторику. По крайней мере многие из них критикуют российские власти гораздо сильнее, чем за те же грехи — Кадырова. Но все-таки в данный момент лояльность «армии Кадырова» сильно преувеличена. Для многих служба в вооруженных структурах Чечни — это в первую очередь способ прокормить свои семьи. За пределами Чечни распространено мнение, что Кадырову нет замены. Только он может удержать власть. На самом деле, я думаю, 80% чеченского МВД были бы счастливы, если бы министерство возглавил более мягкий и менее лояльный Кадырову силовик — вроде Евкурова, который при этом «в доску» лоялен федеральной власти. И все же система воздействия на этих людей у Кадырова есть — написали же они 10 000 рапортов, что готовы выполнить любой приказ. Но это — пока существует нынешний баланс сил. Если он нарушается, тут значение будет иметь то, как мы все будем выходить из этой ситуации. Если не будет четкого плана мягкой трансформации существующей модели, в первую очередь значительно большей интеграции чеченской полиции в федеральные структуры, то в условиях конфликта неминуемо возникнет ситуация, при которой часть чеченского МВД почувствует, что им некуда деваться, что у них есть враги и нет больше средств к существованию. И если Кадыров им обеспечит работу и защиту, то они сохранят лояльность Кадырову

— Вы говорите об ограничении власти Кадырова над местными силовиками. Но возможно ли это?

— Да, именно это мы рекомендуем. Наши критики говорят: многое из того, что мы рекомендуем, сложно сделать. Тем не менее именно ограничение власти Кадырова, приведение его полномочий и практик его силовиков в соответствие с российской конституцией — один из наиболее важных первых шагов на пути мирной трансформации существующей модели. Последние пару лет мы наблюдали, что все федеральные структуры — начиная с Генеральной прокуратуры и Верховного суда РФ и заканчивая МВД и СКР — продемонстрировали понимание ситуации, желание и даже реальные попытки идти этим путем. Но всегда сверху была политическая установка, которая не поддерживала или пресекала такие попытки. Или, в крайнем случае, работала на восстановление нынешнего баланса, примиря конфликтующие стороны. Но, что важно, каждый раз режим Кадырова демонстрировал восприимчивость к таким сигналам. Этот режим очень гибкий, очень сенсорный, с обостренным чутьем, и это оставляет небольшой шанс на то, что трансформация все-таки возможна. И в этом, как ни странно, должна быть заинтересована и нынешняя чеченская власть.

Елена МИЛАШИНА, «Новая»



Елена
МАСЮК
обозреватель
«Новой»

Государственные «мужики» и «жены» нас не очень жалуют

Елена КЛИМОВА:

«Дети-404» — российский общественный просветительский интернет-проект, созданный для ЛГБТ-ориентированных подростков. Назван по подобию «Ошибки 404» — это когда в интернете не находится нужная страница (page not found). О гомосексуальных подростках в России не принято говорить, но они есть, несмотря на подписанный президентом в июне 2013 года «антигейский» закон, вводящий в Кодекс об административных правонарушениях статью «Пропаганда нетрадиционных сексуальных отношений среди несовершеннолетних». Автор проекта «Дети-404» — бывший журналист, а ныне литературный редактор из Нижнего Тагила Елена Климова. На вопросы редакции она решила ответить письменно, и вы поймете, почему, дочитав текст до конца.

Интернет-проект «Дети-404» не позволяет обществу забыть о проблеме ЛГБТ-подростков

Связано ли создание проекта «Дети-404» с вашей личной ориентацией?

— Проект появился, потому что совпало несколько обстоятельств. Во-первых, я бисексуальна. И мне давно хотелось делать что-то для ЛГБТ-сообщества. Около года молча наблюдала за другими активистами и организациями. Примкнуть ни к кому не захотелось.

Во-вторых, девушка 15 лет написала мне и рассказала, что мой материал «Государство-извращенец», опубликованный в «Росбалте», спас ее от суицида и помог поверить, что все у нее будет хорошо.

В-третьих, назревавший федеральный закон о запрете пропаганды самознающего, формально направленный на защиту детей. И озарение, что об ЛГБТ-подростках почти никто и ничего не говорит, хотя этот закон в первую очередь ущемит их права — право на информацию, право не считаться больными и ненормальными.

«Эта группа должна быть закрыта, уничтожена, стерта...»

— Инициатором административного преследования вас по статье «Пропаганда нетрадиционных сексуальных отношений» был, как известно, депутат Законодательного собрания Санкт-Петербурга Виталий Милонов. «Эта группа должна быть закрыта, уничтожена, стерта навсегда из всех социальных сетей России», — заявил Милонов. Сейчас он предпринимает какие-то шаги против вас?

— Милонов — нет. Ему некогда. Сейчас он с голыми торсами борется... Но полтора года назад, 31 января 2014 года, по его заявлению против меня возбуждено дело об административном правонарушении по статье 6.21 КоАП РФ. Милонов требовал закрыть проект. Он требовал назвать меня «иностранным агентом», хотя мы не финансируем даже и не получаем никакого финансирования. 21 февраля 2014 года в Нижнем Тагиле прошел суд, который прекратил дело из-за отсутствия состава правонарушения.

Этим наши трудности не исчерпываются. «Высокоморальные» граждане постоянно жалуются на проект «Дети-404» в правоохранительные органы и Роскомнадзор. Они требуют закрыть наши группы в соцсетях и заблокировать

наш сайт, а меня наказывать. Меня пять или шесть раз вызывали в полицию для дачи письменных объяснений. Один раз за объяснениями полицейские поздно вечером пришли ко мне домой.

После Милонова вторую попытку сделал Роскомнадзор. 18 ноября 2014 года в Москве заместитель начальника отдела надзора в сфере массовых коммуникаций управления Роскомнадзора по ЦФО А.Н. Баринов при участии и содействии Ильи Подсеваткина, тогдашнего руководителя «Медиагвардии» «Молодой гвардии Единой России», составил на меня протокол. В протоколе было написано, что «материалы [группы] в целом способны вызвать у детей представление о том, что быть геем — это значит быть человеком мужественным, сильным, уверенным, упорным, с чувством собственного достоинства и самоуважения», что «в данном сообществе практически отсутствуют информация о том, что данные отношения являются нетрадиционными в понимании норм, обычаев и устоев РФ».

Протокол направили в мировой судебный участок № 2 Нижнего Тагила. Мои «противники» заказали экспертизу у доктора психологических наук Лидии Матвеевой из МГУ. В тексте она несколько раз упомянула в отношении гомосексуальности слово «грех», один раз — «смертный грех», гомосексуальность назвала «патологической формой половых отношений». Наша группа — «попытка выдать нетрадиционную ориентацию за норму и тем самым узаконить грех», писала Матвеева. («Ценностно-этические нормы российского общества основаны на христианской культуре, в которой жестко оцениваются нетрадиционные сексуальные отношения как «смертный грех». В то же время в России всегда с участием и жалостью относились к увечным, инвалидам, больным и убогим людям, считая их жертвами судьбы. Но это

ПОД ТЕКСТ

В России надо снизить накал агрессии в отношении сексуальных меньшинств

Так считает замглавы Комитета по конституционному законодательству Совета Федерации Константин Добрынин. «Для России важно не отворачиваться от реалий времени и не впадать в бородатое и дремучее гееборчество, а попытаться найти ту правовую форму, которая обеспечит баланс по этой теме между консервативной частью общества и все-

не означает, что необходимо уравнивать патологические формы половых отношений с нормальным типом отношений между мужчиной и женщиной, предназначенных для продолжения человеческого рода», — сделала вывод профессор МГУ Лидия Матвеева в своем экспертном заключении. — Е. М.) В списке использованной для экспертизы литературы я нашла Большую советскую энциклопедию 40-летней давности и «Новый Завет. Послание к Римлянам святого апостола Павла». Мы представили в свою защиту две экспертизы, авторы которых пришли к противоположному выводу: «гей-пропаганда» в группе нет.

Состоялось два заседания. На втором (23 января 2015 года) судья Людмила Педан признала меня виновной в нарушении статьи 6.21 КоАП РФ, наказание — штраф 50 тысяч рублей.

Мы с адвокатом оспорили это решение. 25 марта в Дзержинском районном суде Нижнего Тагила рассмотрели нашу апелляционную жалобу. Судья Монахова приняла во внимание нарушения процессуальных требований к рассмотрению дела, установленных КоАП РФ, и вернула дело в мировой суд на рассмотрение другому судье. На решение Монаховой в Свердловский областной суд подал жалобу начальник Роскомнадзора по ЦФО Сокоушин, но получил отказ. Так что — жду очередного суда, надеюсь на лучшее, но готовлюсь ко всему, в частности, к тому, что «эта музыка будет вечной».

Государственные «мужики» и «жены» нас также не очень жалуют. Элла Памфилова, Уполномоченный по правам человека РФ, считает наш проект «пропагандой» и «неявной рекламой». Она говорила о нем: «Там [в проекте] все на грани фола. Это все тоже своеобразная форма привлечения внимания и пропаганды среди подростков с неустоявшейся психикой». Или: «Я не эксперт по этим вопросам, но вот, напри-

ми остальными», — сказал Добрынин «Интерфаксу». Он добавил, что можно сколько угодно смеяться над Америкой или толерантной Европой, однако стоит признать, что мир глобален и лишь вопрос времени, когда меньшинства получат равные права, которых они сейчас лишены. Таким образом сенатор прокомментировал очередную инициативу депутата питерского Заксобрания Виталия Милонова, который призвал заблокировать фейсбук за то, что тот позволяет раскрывать фотографии пользователей в радужные цвета ЛГБТ-флага.

«Эхо Москвы», 28 июня 2015 г.

мер, была реклама борьбы против наркотиков, а в результате наркоманов становилось все больше. Это все очень тонкие темы. Прежде чем мы примем решение о создании чего-то подобного, надо посмотреть: это действительно поможет детям или это послужит неявной рекламой».

Павел Астахов, Уполномоченный по правам детей РФ, проблемами ЛГБТ-подростков также не заинтересован. Он высказывался о нашем проекте так: «На мой взгляд, эта тема сильно раздута. Просто ресурс усиленно поддерживается европейскими организациями, которые считают, что это чуть ли не проблема номер один сейчас, что в этом и состоит суть демократии. У нас принят закон о запрете пропаганды гомосексуализма среди детей, мы должны его соблюдать. Если какой-то сайт не соответствует закону, его закрывают, это уже отлаженная технология».

Анна Левченко, которая называет себя общественным помощником Павла Астахова, жаловалась на проект «Дети-404» в Генпрокуратуру. Осенью 2014 года в эфире радио «Вести FM» Левченко сказала, что мы заставляем подростков заниматься ЛГБТ-активизмом и сбегать из дома, что нас финансируют западные организации и Госдеп США. Она говорила: «Хочется возвращения смертной казни для тех людей, которые занимаются растлением подростков. А то, что это растление, — это бесспорно». В интернете она писала, что содомитов нужно жечь (имеется скрин).

Как видите, мы не получаем поддержки от государства. А получаем голословные обвинения и попытки закрыть глаза на существование ЛГБТ-подростков. «Дети-404» — очень точно название.

Вот, например, несколько раз случилось, что с нами связывался подросток, которого родители выгнали из дома, ему было некуда пойти. Мы искали ему временное жилье среди своих знакомых. Мы создали с их помощью по всей России нечто вроде сети безопасного жилья, куда можно в экстренном случае отправить подростка, который оказался без крыши над головой.

— Кто все же финансирует проект «Дети-404»?

— Никто. Проект существует без денежных вливаний. Они нам не нужны. Команда проекта, а также наши психологи, юристы и переводчики — волонтеры, они не получают денег за работу. Ядро, основная команда (шесть человек, включая меня), сформировалось давно, около двух лет назад. Психологи, переводчики, юристы обычно пишут кому-то из нас и предлагают помощь. Я людей не ищу, не



vk.com / alisa_neverova

приглашаю и не вдохновляю. У каждого были свои причины прийти и есть свои причины остаться.

Ян, команда проекта:

«Моя мотивация была многосторонняя — собственные гендерные переживания, дочка в однополном браке, любовь к русскоязычной культуре, общая правозащитная ангажированность и возмущение по поводу тогда обсуждавшегося «антигейского» закона».

Хана, команда проекта:

«Сначала я просто читала Ленины [Климовой] статьи и была подписчицей сообщества в «ВК». Но потом, через пару месяцев, приняли федеральный закон о пропаганде, и тогда же я впервые пришла на радужную акцию — на флешмоб у Госдумы. Когда Лена объявила, что паблику нужен еще один администратор, я вызвалась. А осталась я в команде потому, что на собственном опыте очень быстро убедилась, что проект работает: чтение писем «Дети-404» и общение в группе с родителями ЛГБТ помогло моей маме принять меня».

Часто кажется, что мы мало чем отличаемся от Фрида Дикер-Брандейс, которая вела детские уроки рисования в концлагере Терезиенштадт. Из 15 тысяч детей, которые там жили, выжило меньше сотни. И художница очень мало что могла для них сделать и уж точно не могла их спасти. Но, наверное, они-то и вдохновляют — те, кто может выжить, когда получают немного солидарности. И радуют те немногие, с которыми уже точно все будет хорошо».

Мария Наймушина, психолог проекта:

«В моей очной практике уже были случаи гомофобного преследования детей со стороны одноклассников и родителей, и я терпела, так как наш центр с такими проблемами ранее не работал. Вступив в ряды волонтеров проекта, я оказалась нужной и полезной детям».

— Сколько на сегодняшний день подписчиков у группы?

— Проект в цифрах: на середину июня в группе в соцсети «ВКонтакте» — 56 800 участников, в фейсбуке — 7312 участников, писем пришло — 3179.

«Закон принят, чтобы показать, как наше общество не любит этих гомосексов»

— С принятием «антигейского» закона усилилось ли в России давление на ЛГБТ-подростков?

— Первое. Доступ к информации — затруднился. ЛГБТ-подростки не могут попасть на ЛГБТ-мероприятия — все они

теперь помечены знаком «18+». То же самое можно сказать о литературе.

Второе. Председатель Конституционного суда РФ Зорькин по поводу принятия «антигейского» закона сказал так (на 3-м Международном конгрессе по конституционному правосудию в Сеуле. — Е. М.): «Правовой смысл этого запрета не столько в том, чтобы решить проблему пропаганды гомосексуализма среди несовершеннолетних — прямо скажем, эта проблема в России пока остро не стоит, — а в том, чтобы обозначить понимание отклоняющегося характера подобного типа поведения. И, соответственно, заявить позицию законодателя по вопросу о границах толерантности со стороны государства к социальным отклонениям в данной сфере». То есть: проблемы пропаганды не существует, а закон принят, чтобы показать, как наше общество не любит этих гомосексов. Ну что ж — можно поздравить господина Зорькина, потому что цель достигнута. Сигнал принят. Как это отразилось на подростках? Они же не дураки и прекрасно чувствуют, что в этой стране им не рады.

— Как вы считаете, чем вызван нынешний виток борьбы с ЛГБТ?

— Общим направлением государственной политики. Смешно было бы надеяться на толерантность и защиту — при одновременном существовании «закона Димы Яковлева» и многих других свинцовых мерзостей современной российской жизни. Всё в комплексе.

— Возникают ли проблемы у подростков после обращения в группу «Дети-404»?

— Нет. Пару раз — в самом начале — некоторых узнавали одноклассники, но это, к счастью, не заканчивалось плохо. Сейчас мы не публикуем фотографии несовершеннолетних с открытыми лицами — из соображений безопасности. Бывает, кто-то обижается, считает это трусостью, говорит: «Я не хочу бояться, хочу показать лицо». Но я думаю, тут лучше перебдеть.

— Привлекли ли кого-то из подростков, пишущих на сайт «Дети-404», по статье «о пропаганде нетрадиционных сексуальных отношений»?

— По статье 6.21 КоАП РФ несовершеннолетних к ответственности не привлекали. Но это не значит, что они прямо или косвенно не страдают по ее причине. Вот пара примеров.

Случай 1. Январе 2014 года в Калужской области 16-летнюю отличницу педагоги заставляли перейти в другую школу. Она написала мне, что ее публично унизили по причине того, что она «пропагандирует своим существованием нетрадиционную сексуальную ориентацию». Мотивировали

учителя и директор это тем, что ее голос стал похож на мужской. В итоге девушке запретили устно отвечать на уроках. Все работы теперь она сдает в письменном виде.

Случай 2. В Брянской области в конце 2013-го на контроль в комиссии по делам несовершеннолетних поставили ученицу М., не скрывающую, что она лесбиянка. Комиссия провела проверку, вызывала школьников, чтобы поговорить, не растлила ли их М. В бумаге о том, что девушку поставили на контроль, названа такая причина: «В ходе профилактической работы было выявлено, что ученица девятого класса пропагандирует нетрадиционные сексуальные отношения среди несовершеннолетних». Каким образом? Она «открыто признает себя лицом нетрадиционной ориентации»... М. показала мне эту бумагу в 2014 году. Я предала ее огласке. Поднялся шум в СМИ, дело дошло до областной прокуратуры, и девочку с контроля все-таки сняли.

— Есть ли сравнительная статистика суицидов ЛГБТ-подростков и гетеросексуальных подростков?

— Никто не ведет сравнительную статистику. Никто вообще не ведет речи об ЛГБТ-подростках, куда уж выделять их в отдельную категорию...

По данным анкетирования 378 ЛГБТ-подростков России и ближнего зарубежья, которое я проводила в ноябре 2014-го для своей книги («Дети-404. ЛГБТ-подростки в стенах молчания». — Е. М.), выяснилось следующее.

На вопрос «Задумывались ли вы когда-нибудь о суициде?» 62 человека (16,4%) ответили «нет», 316 (83,6%) — «да». Из них 41 — по причине, связанной с СОГИ (сексуальная ориентация и гендерная идентичность); 60 — по причине, связанной с СОГИ, и по другим причинам; 215 — по другим причинам.

Не стоит относиться к словам подростка о возможном суициде легкомысленно. Каждый третий подросток из тех, кто задумывался о самоубийстве (по любой причине), совершал попытку суицида (110 из 316 — 34,8%; по причине СОГИ: 33 из 101 — 32,6%).

На одном из судов, когда я и мой адвокат объясняли, что наш проект спасает подростков от суицида, представитель Роскомнадзора Барина спросил: «А где они? Покажите мне, где эти самоубийства?» Он хотел сказать, что такой проблемы вообще не существует. После этого, с декабря 2014 г. наш волонтер Хана стала заниматься условным «мемориалом» ЛГБТ-подростков-самоубийц. На сегодняшний день нам достоверно известно о более чем десяти случаях таких самоубийств (со слов друзей и знакомых подростков).

— Много ли ЛГБТ-подростков планируют уехать из России по причине неприятия геев в стране?

— Об эмиграции так или иначе задумывается большинство. По данным уже упоминавшегося анкетирования, 378 ЛГБТ-подростков на вопрос «Хотели бы вы уехать в другую страну и постоянно жить там, почему?», если не считать ответивших «Не знаю» (29) и «Уже уехал» (1), результаты получились следующие: «Нет» — 79 человек (22,7%), «Да» — 269 человек (77,3%). Из этих 269 подростков 204 человека (75,8%) назвали причины, связанные именно с СОГИ.

«Угрозы и оскорбления — как дождь...»

— В прессе были сообщения, что вам неоднократно угрожали. Когда в Каменск-Уральске активно действовала группа «Оккупай-педофилия», «охотившаяся за заподозренными в педофилии», Максим Марцинкевич за вашу поимку назначил награду в десять тысяч рублей. Каким образом «Оккупай-педофилия» пыталась вас поймать?

— Мы, волонтеры проекта, и я лично — постоянно подвергаемся нападкам за свою работу.

Летом 2013 года Максим Марцинкевич (Тесак) — неонацист, организатор движения «Оккупай-педофилия», сейчас он отбывает уголовное наказание (по ч. 2 ст. 282 УК РФ «Возбуждение ненависти либо вражды, а равно унижение человеческого достоинства»), уголовное наказание Марцинкевича не связано с движением «Оккупай-педофилия». — Е. М.) — назначил денежное вознаграждение за «интервью» с нами, создателями проекта. «Интервью» Тесака — это когда тебя ловят, держат насильно, снимают на камеру (на видео они поливали своих жертв мочой и заставляли целовать резиновый фаллос). Я думаю, его задело то, что я взяла интервью у двоих его подельников, а те почти прямым текстом сказали, что им все равно, кого ловить и мучить: педофилов или геев, разницы они не видят. Было много угроз от неонацистов. Но, к счастью, обошлось.

— В одном из интервью вы сказали, что после того, как стало известно, что против вас заведено административное дело, вам стали «приходить угрозы от каких-то идиотов, которые обещают чуть ли не кишки на голову натянуть». Пишут анонимно, но подписываются именами вроде «Богатырь Русский» или «Путин». Сейчас вам по-прежнему угрожают? Обращались ли вы по поводу угроз в полицию?

— Угрожают постоянно. Я уже привыкла. В полицию обращалась — просто из интереса; без толку, дело завели и закрыли, а потом мне стало все равно. Угрозы и оскорбления — как дождь. Он будет идти, нравиться мне это или нет.

В апреле я собрала угрозы и оскорбления, которые получила за два года работы, нашла фото их авторов и сделала альбом «Красивые люди и то, что они говорят мне». На удивление — сейчас скажу банальность — случилось так: «И она проснулась знаменитой». Альбом, созданный для меня и моих друзей, разбежался по СМИ, в том числе зарубежным; мне написали слова поддержки тысячи людей. Это было так странно. Но притом и радостно, что кто-то задумался.

— С чем связана ваша закрытость? Вы боитесь провокаций?

— Не поняла вопроса, если честно. Если вы имели в виду, почему я не стала говорить по телефону, — у меня его просто нет...

P.S. В середине июня в Новосибирской области рядом с детским международным военно-историческим фестивалем «Сибирский огонь-2015» (посвящен 70-летию Великой Победы) на столбе была вывешена тряпичная кукла размером в человеческий рост с табличкой «содомит». Чучело с веревкой на шее повесили участники — реконструкторы фестиваля из Барнаула. «Исторический смысл данной реконструкции» объяснил куратор секции позднего Средневековья фестиваля Илья Есик: «В средневековой Европе, да и на Руси было очень недоброжелательное отношение к содомитам. И вопросы с ними решались довольно быстро...» Правоохранители молчат, нет даже намека, что «реконструкторам» может грозить уголовная или хотя бы административная статья. Повешенный содомит — это ведь не распятый на кресте Гагарин...

ОТ РЕДАКЦИИ

Мы публикуем этот текст с необходимыми сокращениями в соответствии с требованиями закона о запрете пропаганды нетрадиционных сексуальных отношений среди несовершеннолетних, потому что считаем: проблему ЛГБТ-подростков не замечать, замалчивать — нельзя, взрослым не гнобить их надо, не исключать из жизни, а помогать адаптироваться в обществе, создавать, если нужно, центры реабилитации, психологической помощи. Чем, собственно, и пытается заниматься проект «Дети-404».

Академик РАН, руководитель Федерального центра по профилактике и борьбе со СПИДом Вадим ПОКРОВСКИЙ считает, что государство фактически устранилось от борьбы с эпидемией ВИЧ. Об этом он заявил в интервью обозревателю «Новой».

СПИД. Высокая скорость распространения

— Какой из пунктов российской статистики по ситуации со СПИДом вы считаете самым настораживающим?

— Конечно, это рост числа инфицированных ВИЧ. Оно растет на 10% в год. Причем тенденция неуклонного прироста идет уже второе десятилетие. В прошлом году мы насчитали более 90 тысяч новых зараженных вирусом. К концу этого года ждем, что общее число зарегистрированных случаев достигнет миллиона.

— Вы сейчас говорите о зарегистрированных случаях, а сколько, по прогнозам, может быть реально зараженных людей?

— Человек может понять, что был заражен, только лет через десять, когда заболит СПИДом. Или же он сам сдаст этот анализ. 20 миллионов россиян мы ежегодно тестируем на наличие вируса. А сколько необследованных остается? Учитывая все население России, их может быть в семь раз больше, чем зарегистрировано за 2014 год, плюс — все ранее зарегистрированные, минус — умершие (190 тысяч).

— То есть около полутора миллионов?

— Да. Причем самая настораживающая тенденция — это то, что практически выровнялась статистика зараженных через иглу наркоманов и тех, кто получил вирус через гетеросексуальные контакты. То есть в группу риска неизбежно вошли абсолютно благополучные люди.

Сейчас около 20% всех наркоманов заражены вирусом, а если учесть, что за жизнь обычно каждый имеет до 20 половых партнеров, можно представить масштаб распространения вируса. Кроме того, женщины-наркоманки зарабатывают деньги проституцией. Там уже речь идет о сотнях партнеров. Но главное, что произошло в последние годы, — изме-

ют в России, считая, что наркоманы таким образом получают легальный наркотик?

— Критикуют этот метод люди, которые не потрудились вникнуть в его суть, а заодно изучить международные рекомендации, в том числе Всемирной организации здравоохранения, которые этот метод считают наиболее эффективным для борьбы с распространением вируса наркоманами.

Первоначально терапию метадонном использовали для лечения от наркозависимости. Человеку вместо героина давали метадон, у него не происходило ломок, он постепенно переходил с иглы на таблетки. Но выяснилось, что в плане лечения от наркомании этот метод оказался не слишком продуктивным, а в плане профилактики ВИЧ-инфекции здорово помог. Наркоманы переставали пользоваться шприцами и не заражали своих неинфицированных «коллег».

Главная же претензия наших наркологов в том, что этот способ не лечит наркоманов, а просто переводит их в другой способ употребления. В Англии на эту тему были манифестации под лозунгом «Нам важнее остановить ВИЧ-инфекцию, чем вылечить всех наркоманов». Это уже поняли в Казахстане и Белоруссии, где ввели этот метод. По статистике Управления ООН по наркотикам и преступности, около 700 тысяч человек в Европе находятся на заместительной терапии.

покупать, контингент пойдет к врачам за таблетками, заменяющими героин.

— Как рассуждает обыватель: «Вот у меня в семье и в окружении нет наркоманов, а эти пускай все перемрут, и эпидемия остановится». Разве не так?

— Такие высказывания в кулуарах есть. Но у наркоманов большое количество половых партнеров. Отсюда у нас реальная угроза широкомасштабной эпидемии. Мы уже сейчас находимся на грани генерализованной эпидемии. После нас по темпам распространения эпидемии среди стран БРИКС стоит только Южная Африка.

— Что означает «генерализованная эпидемия»?

— Это означает, что эпидемия становится масштабной, это когда больше 1% жителей инфицировано, особенно показательно, когда инфицировано более 1% беременных женщин, потому что беременные уж точно не мужчины-гомосексуалисты. В России в 15 регионах более одного процента беременных женщин инфицировано ВИЧ, а в Самарской губернии аж 3%.

Характерно, что большая часть женщин сейчас заражаются половым путем, а мужчины — через инъекционные наркотики. В самой большой зоне риска — молодые женщины, потому что вероятность встретиться с зараженным половым партнером очень высока. У нас сейчас 3% мужчин возрасте 30—35 лет официально стоят на учете как инфицированные, по 2% в возрасте 25—30 и 35—40 лет. На самом деле их как минимум в два раза больше.

— И что дальше нам грозит?

— Число зараженных будет неуклонно расти, будет расти и смертность. В 2013 году умерло 20 тысяч инфицированных, в 2014-м — уже около 25 тысяч. Росстат дает 20% роста смертей ежегодно от ВИЧ-инфекции. И здесь нет рывков — все линейно и неизбежно, потому что эпидемия растет предсказуемо. Она не может внезапно изменить свой алгоритм без борьбы с ней.

— Некоторые оппоненты критикуют за навязывание презервативов обществу.

— Пусть весь мир критикует. Противники презервативов почему-то уверены, что их использование ведет к снижению рождаемости. Церковь, чье влияние на жизнь российского общества все усиливается, считает, что препятствовать деторождению — грех, отсюда и анафема презервативу. Но, кстати сказать, противники презервативов не учитывают: презерватив защищает и от десяти инфекций, передающихся половым путем, которые зачастую вызывают бесплодие.

С медицинской точки зрения презерватив крайне полезная штука. В Японии, например, ответственность за беременность женщины традиционно несет мужчина. У них более 90% пар постоянно пользуются презервативами, и там практически не распространяется ВИЧ. Поэтому рекомендация использовать презерватив, пока вы не знаете статус партнера, это очевидный вопрос безопасности. Но все-таки презервативы не должны стоить около 400 рублей за упаковку. Если государство заинтересовано

Число ВИЧ-инфицированных в России увеличивается на 10% ежегодно, национальная особенность эпидемии — 56% заражений идет через иглу наркомана

в безопасности населения, нужно заниматься ценообразованием.

— Некоторое время назад знакомый подросток стал выяснять у своих родителей, что такое ВИЧ, увидев список анализов для предстоящей операции. Выяснилось, что он не подозревает о существовании этой инфекции.

— А где он мог узнать? Системная пропаганда и просвещение на тему ВИЧ абсолютно исчезли из общественной жизни. Министерство образования школам ничего не рекомендует. А в школах предпочитают не поднимать тему. У нас страшно боятся развратить детей.

Между тем в Институте гигиены детей и подростков было исследование по этой проблеме. Выяснилось, что лекции по сексуальному воспитанию не развращают детей и не обостряют нездоровый интерес к теме. В Германии, например, уроки по сексуальному просвещению введены в обязательную программу. И там было несколько случаев, когда родителей, которые не пускали своих детей на эти уроки, прикрываясь опасениями за их нравственность, сажали по суду на пару месяцев в тюрьму.

— Сколько сейчас стоит терапия на одного инфицированного в год?

— Сейчас удалось снизить с 200 до 90 тысяч рублей благодаря закупке не оригинальных препаратов, а их копий — «джернериков». Всего же мы расходует ежегодно 18 миллиардов федеральных денег и столько же региональных. В России сейчас лечатся 185 тысяч человек. По современным представлениям об охвате терапией это немного, потому что по нашим протоколам начинают лечить, когда уровень иммунных клеток падает до отметки в 350 единиц, а во всем мире считают, что начинать лечение надо на более раннем этапе, когда иммунитет еще не слишком снижен. Но в провинции еще хуже, там врачи часто говорят человеку: «Давайте подождем, проверим еще раз через месяц». И получается, что начинают лечение, когда иммунитет упал до 200 единиц. А тогда бывает поздно, поэтому и смертность от СПИДа у нас растет.

— Можно рассчитывать на то, что СПИД в ближайшие годы будет побежден?

« На самом деле в Москве выявлено уже 90 тысяч случаев ВИЧ-инфекции, но официально упоминают только тех, кто имеет московскую прописку, а не всех, кто реально живет в столице »

нился путь заражения. Сейчас люди чаще заражаются не напрямую от наркоманов, а от полового партнера, который когда-то был заражен наркоманом.

Я когда-то расследовал цепочку распространения вируса от одного человека. Выяснилось, что за пять лет от него был передан вирус 25 людям. Причем там были все способы передачи: и переливание крови, и половой контакт, и от матери к ребенку, и от ребенка к ребенку в больнице. Оказалось, что у нас в стране все пути работают, которые только можно представить. Кстати, 20 лет мы не выявляли случаев внутрибольничного заражения ВИЧ. А теперь они опять выявляются.

— У российского СПИДа есть своя, национальная особенность?

— Наша эпидемия отличается тем, что по-прежнему основной путь передачи — 56% заражений — идет через иглу наркомана. Сейчас уже в мире нет таких стран, где такой способ передачи вируса преобладал бы. Были такие времена в Испании и Италии в 80-х, но там удалось резко пресечь этот способ распространения, применяя так называемые программы снижения вреда для наркоманов.

— Вы имеете в виду заместительную терапию метадонном, которую резко критику-

ют — То есть уже сейчас можно пресечь основной способ передачи вируса в России, введя метадонную терапию?

— Во всяком случае, так говорят все международные агентства. Но наши наркологи в большинстве своем предлагают «творческие» методы психотерапевтического лечения наркомании, только их эффективность невысока. В последних публикациях главный нарколог страны Е. Брюн гордится тем, что 50% его пациентов после его лечения в течение года не употребляют наркотики. Не очень стойкая ремиссия, прямо скажем. Кроме «творческих» психотерапевтических методов наркоманов предлагают лечить препаратами, при приеме которых возникает равнодушие к наркотику, но эти препараты очень дороги.

У нас, по данным Минздрава, зарегистрировано около 500 тысяч потребителей наркотиков. А реально их минимум в пять раз больше. Во всех действующих у нас программах лечения могут участвовать только те, кто хочет лечиться, иначе эффекта не будет вообще.

А программы заместительной терапии как раз могут привлекать и тех, кто не хочет лечиться от наркозависимости: просто когда у них не будет денег героин

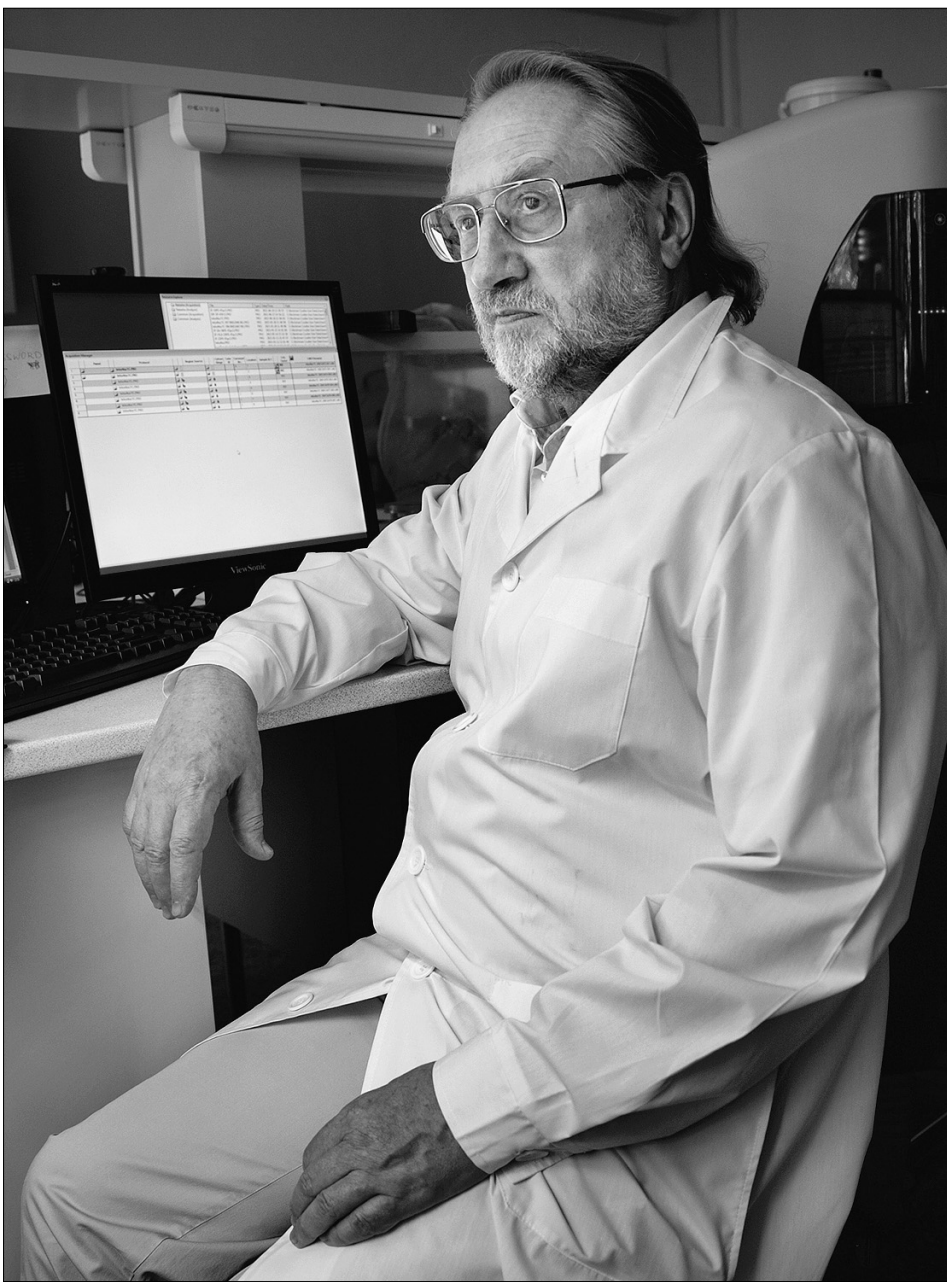

— Это большая иллюзия. Никакой вакцины нет ни у нас, ни за рубежом. Потому что при разных инфекциях происходят разные формы иммунного ответа. Шанс создания вакцины против СПИДа вообще под вопросом. Мы скорее научимся лечить его, но не прививать.

— А что для вас важнее во всей этой истории с ВИЧ в России — лечение или профилактика?

— Профилактика. Потому что тогда и лечить не надо будет. Сейчас эти два направления по актуальности совпали, правда, пока только теоретически. Было доказано, что, если заглушить интенсивность вируса в инфицированном человеке лекарствами, он будет не заразен. Поэтому концептуальная мировая идея, к которой я скептически отношусь, такова: надо выявить всех инфицированных и всем дать лечение. Но выявить всех инфицированных практически невозможно.

— Почему вы считаете, что укрепление нравственности как основной способ решить проблему распространения ВИЧ, на котором настаивает депутат Стебенкова, ваш основной оппонент, несостоятельно? Один половой партнер на всю жизнь вполне может гарантировать безопасность.

— Нравственный аспект имеет право быть, и мы надеемся, что какая-то часть населения последует церковным рекомендациям в плане поведения. Но есть люди, которые всегда будут жить, как хочется. Почти 30 лет назад, на конгрессе по СПИДу в Африке, где я был, европейские коллеги стали говорить, что надо уменьшать количество сексуальных партнеров. В ответ один доктор сказал: «Вы говорите ерунду. У мужчины всегда будет столько женщин, на скольких у него хватит денег».

Мы это сейчас видим совершенно отчетливо. По данным МВД, в России миллион женщин и мужчин занимаются коммерческим оказанием секс-услуг. Можно предположить, что, соответственно, потребителей этих услуг в 5—10 раз больше.

— Депутаты Мосгордумы после оглашения вами статистики по ВИЧ и СПИДу в стране назвали вас «иностранном агентом», обвинив в том, что вы дезинформируете население.

— Московские «товарищи» стали шуметь именно потому, что, несмотря на их утверждения, дела с ВИЧ в Москве обстоят не очень хорошо. Московский центр по борьбе со СПИДом в своей официальной статистике называет то 40, то 46 тысяч инфицированных, на самом деле в Москве выявлено уже 90 тысяч случаев ВИЧ-инфекции, но официально упоминают только тех, кто имеет московскую прописку, а не всех, кто реально живет в столице. Замалчивание проблемы — это ведь тоже политика. Московский СПИД-центр посещают не более 25 тысяч из числа выявленных. Где остальные 65 тысяч и чем занимаются, можно только предполагать.

— В 2012 году была упразднена правительственная комиссия по вопросам профилактики, диагностики и лечения ВИЧ. В ней отпала необходимость?

— Наше государство вообще дистанцировалось от этой проблемы. У нас из всех зараженных только 200 тысяч лечатся. О какой стратегии можно говорить? А комиссия нужна и сейчас, Минздрав в одиночку не справится. Ценовая политика в отношении презервативов, производство препаратов, образовательные программы, переход на саморазрушающиеся шприцы, которые невозможно повторно использовать... Это все задачи разных ведомств. Российские инженеры разработали такие шприцы, но их не внедряют. Это тем более обидно, что до 2011 года нам удавалось успешно бороться с ВИЧ. Был национальный проект, были зарубежные гранты. А сейчас единственная профилактическая программа, которая осталась, — это продвижение тезиса, что надо вести себя хорошо и СПИДа не будет. Я не шучу. На заседании Генеральной Ассамблеи ООН по ВИЧ в 2011 году наш министр здравоохранения Скворцова сказала буквально следующее: «Важнейшим приоритетом в противодействии ВИЧ в России стало развитие программы по формированию здорового образа жизни, мотивирование к осознанному отказу от рискованного поведения».

Наталья ЧЕРНОВА,
обозреватель «Новой»
Фото **Анны АРТЕМЬЕВОЙ**



ЗОНА ОЛЬГИ РОМАНОВОЙ

Дело закончено, не забудьте

Как пожилые родители бывшего заключенного семь лет добиваются справедливости и хоть какого-то морального удовлетворения

Невероятно, но факты: мы тут проследили приключения одного золотого ключика с июля 2008 года по сей день. Ключиком были замкнуты наручники на запястьях некоего предпринимателя, которого семь лет назад повезли в Тверской суд Москвы на избрание меры пресечения — арест, разумеется. Да конвоиры ключ потеряли, но не растерялись, а нашли где-то болгарку, да ею наручники и срезали. С запястий. Вместе с кожей и сухожилиями. Подозреваемый Олег Сайманов — между прочим, бывший прокурор — просил вызвать сотрудников МЧС, орал и брыкался, дважды терял сознание, но кого это остановит? Срезали, а потом другие надели. Ничего же, руки же не отрезали — пусть спасибо скажет. Кстати, в ИВС, в суд и тюрьму Олег Сайманов попал из больницы.

Материалы дела (№ 1р-2009/861) о неправомерных действиях сотрудников конвойного полка ИВС № 1 ГУВД Москвы были в судах, четыре раза следователи Тверского СУ СК отказывали в возбуждении уголовного дела, так и не найдя причин разбираться со всем этим. Сотрудники конвойного полка (Артюхин и Федотов) не опрошены, никто ничего делать не стал.

Прошло ровно семь лет. За это время Олег Сайманов получил по приговору суда 10 лет, во время процесса держал сухую голодовку, осталась пачка карт вызовов к нему в суд «скорой» толщиной в указательный палец среднестатистического прапорщика. Сидел Олег в Бутырке вместе с Сергеем Магнитским, даже получил там от тех же врачей все тот же диагноз — панкреатит, потом выступал свидетелем на процессе над бутырской медициной, который, как известно, закончился фактической победой тюремных нравов над законом и здравым смыслом. Потом Олег Сайманов был этапирован для отбывания наказания под Нижний Новгород, оттуда — в поселок в Коми. Две недели назад вышел по УДО — в основном потому, что измучил УФСИН и прокуратуру Коми жалобами, его было легче отпустить, чем все время проводить проверки и отписываться. С руками до сих пор проблемы: сухожилия повреждены, идет спаечный процесс, сопровождается все это болевым синдромом.

Вот передо мной сидят его родители, Клавдия Ивановна и Борис Михайлович, оба врачи, Борис Михайлович — кандидат наук. Вот они достают папки с медицинскими документами сына, свои жалобы и ответы на них. Нет, они вовсе не проклинают все на свете: хвалят, например, нынешнее медицинское руководство ФСИН (оно недавно практически целиком сменилось), довольны изменениями последних полутора лет, когда тюремная медицина стала подчиняться не начальникам учреждений непосредственно, а ФСИН, — это хорошо, стало заметно лучше, говорят

они. Они тоже были свидетелями на процессе над тюремными врачами после смерти Сергея Магнитского, у них проводилась выемка документов, они все прошли. Так что хоть какие-то изменения в тюремной медицине — это в том числе и их заслуга.

Клавдия Ивановна и Борис Михайлович рассказывают о взятках, которые да, им пришлось давать. В основном по медицине, в основном за выдачу справок — то 10 тысяч, то 30 тысяч. Про бутырского доктора Литвинову, которая была под судом, проходила по делу Магнитского, да попала под медведевскую либерализацию, потом истек срок давности, и ее с миром отпустили. А ее начальника, доктора Кратова, так и вовсе оправдали.

Рассказывают два доктора, два пожилых и заслуженных человека, о том, как следователь вымогал у них взятку. Борис Михайлович даже записал это на телефон: следователь Ермолаев (кстати, зять первого зама тогдашнего главы ГСУ по Москве Александра Ермолаева, молодой следователь взял фамилию жены, то есть тестя) обещает утяжелить дело Олега Сайманова, добавив туда 18 эпизодов, если его родители не передадут ему, Ермолаеву, квартиру на улице Дубровка. Нет, не передали квартиру. Да, добавили 18 эпизодов. Жаловались, писали, говорили, предупреждали? Да, конечно. Заинтересовало это кого-то? Нет, конечно.

У Клавдии Ивановны и Бориса Михайловича все уже закончилось, вот он, их сын, уже на свободе и занимается делом, и помогает другим. Уж казалось бы, все можно забыть как страшный сон. Но они молодцы, они не забудут. Они хранят документы, работают с правозащитниками, общаются с журналистами и продолжают писать, добиваться справедливости и хоть какого-то морального удовлетворения. Вот для чего, казалось бы? А для того, чтобы других не хватало из больницы, не распиливали им наручники вместе с руками болгаркой, чтобы у других не вымогали квартиры, деньги и вообще все: я знаю несколько случаев, когда следователи (часто вместе с адвокатами-разводчиками) заставляли семью своего подозреваемого отдать все, потом взять кредит и отдать его тоже, после чего умывали руки и в упор не узнавали своих «клиентов». Один адвокат, тоже бывший прокурор, сказал мне однажды: «Сейчас силовики делятся на порядочных и непорядочных исходя из того, делают они обещанное или не делают, а берут все». Впрочем, сам он тоже вскоре сел — был посредником при «заносе», а следователю показалось, что не все денес.

...Дело Олега Сайманова уже, в общем, закончено. Все его участники — и с силовой, и с медицинской стороны — считают, что после сотен отказов, жалоб и снова отказов их уже никто не потревожит и можно потрошить новых.



У экологов есть специальные костюмы и респираторы...

ЗДЕСЬ!

Подышите стронцием-90

В Брянской области продолжают гореть торфяники в зоне «чернобыльского следа». Несмотря на заявления МЧС о полной ликвидации пожара

Гореть начало не сегодня и не вчера. Добровольцы из противопожарного проекта «Гринпис», которые занимаются мониторингом торфяных пожаров во всей Центральной России, обнаружили тлеющие очаги в Новозыбковском районе Брянской области еще 2 мая. То есть два месяца назад.

— Как вели себя тогда сотрудники МЧС? Как обычно: «Это не горит, это не пожар, это не торф», — объясняет руководитель противопожарного проекта Григорий Куксин. — Но в итоге пожар признали — и отчитались о его полной ликвидации в тот же день, хотя работы не доделали. Правда, вместе с лесниками на словах обещали, что обязательно все дотушат «завтра».

Брянская область — наиболее пострадавшая от аварии на Чернобыльской АЭС на территории современной России. Новозыбковский район, граничащий с Белоруссией, — один из самых «грязных» в области. Здесь под принудительное отселение попали десятки деревень. Сегодня радиационный фон в районном центре — городе Новозыбкове — в норме. Небезопасными для человека по-прежнему остаются низинные болота и леса.

Куксин говорит, что лесоторфяные пожары нетипичны для Брянской области — обычно здесь выпадало много осадков, и осушенные и брошенные после чернобыльской катастрофы торфяники не загорались. Но последние два года выдались малоснежными и маловодными. Прошлой осенью дым от тлеющих брянских торфяников дошел до Москвы. А в этом году горит уже не только в Брянской области, но и на загрязненных территориях на Украине и в Белоруссии (новый природный пожар в зоне отчуждения на Украине был обнаружен 29 июня). Но, в отличие от России, там информацию о пожарах не скрывают.

На сайте департамента по ликвидации последствий катастрофы на Чернобыльской АЭС белорусского МЧС прямо сказано: борьба с природными пожарами — одна из основных проблем содержания зон отселения и отчуждения.

В мае добровольцы «Гринпис» взяли пробы торфа на месте обнаруженного природного пожара и отдали на исследования на кафедру радиохимии химического факультета МГУ. По итогам анализов по содержанию стронция-90 и цезия-137 грунт был приравнен специалистами лаборатории к радиоактивному отходу (см. протокол исследования на сайте «Новой»).

В воскресенье Григорий Куксин вместе со специалистами с кафедры радиохимии решили проверить, в каком состоянии находится официально потушенный весной торфяник, — и вновь обнаружили пожар.

— Не вижу оснований считать, что его тогда потушили, а сейчас он загорелся вновь. Прогары старые и глубокие, горит ровно в том же месте, — пытался он объяснить свою позицию прибывшим на место после его звонков пожарным, лесникам и

главе поселения Старый Вышков, рядом с которым находится заросший березняком тлеющий торфяник.

Эмчээсовцы и лесники вызову не сильно удивились. От ответов на вопросы о том, почему два месяца ничего не делали с пожаром, увильвали и пытались переложить ответственность друг на друга.

Пока Куксин ждал пожарных и лесников, специалисты кафедры радиохимии начали заборы проб дыма на пожаре.

— Радиофобия опаснее радиации, — шутит Наталья Кузьменкова, которая проводила исследование проб торфа, — но, учитывая содержание цезия и стронция в грунте, нужно понимать, какое количество опасных элементов содержится в дыме и на какое расстояние вместе с дымом переносится ветром.

В 1993 году в этом же районе проводились исследования дыма лесных пожаров, но торфяными никто пока предметно не занимался. Известно, что цезий накапливается в мышцах и выводится за 30 дней. Стронций — в костях и спинном мозге и не выводится из организма вообще.

Сотрудники кафедры радиохимии работали на месте пожара в защитных костюмах, респираторах и перчатках. Пожарные и лесники — вообще без средств защиты. Их начальникам известно о степени загрязненности местных лесов, но они не выдают своим сотрудникам даже респираторы — говорят, что их просто нет, или отшучиваются: «Мы же у себя дома! Вот вы у себя дома будете в маске ходить?»

Уже в воскресенье вечером главное управление МЧС по Брянской области сообщило о полной ликвидации пожара рядом с селом Старый Вышков, но в понедельник пожар все еще продолжался. Результаты радиохимических исследований будут готовы на следующей неделе.



...А лесники работают на загрязненных территориях даже без средств защиты

Зинаида БУРСКАЯ,
спецкор «Новой»,
Брянская область
Фото автора

Петр САРУХАНОВ — «Новая»

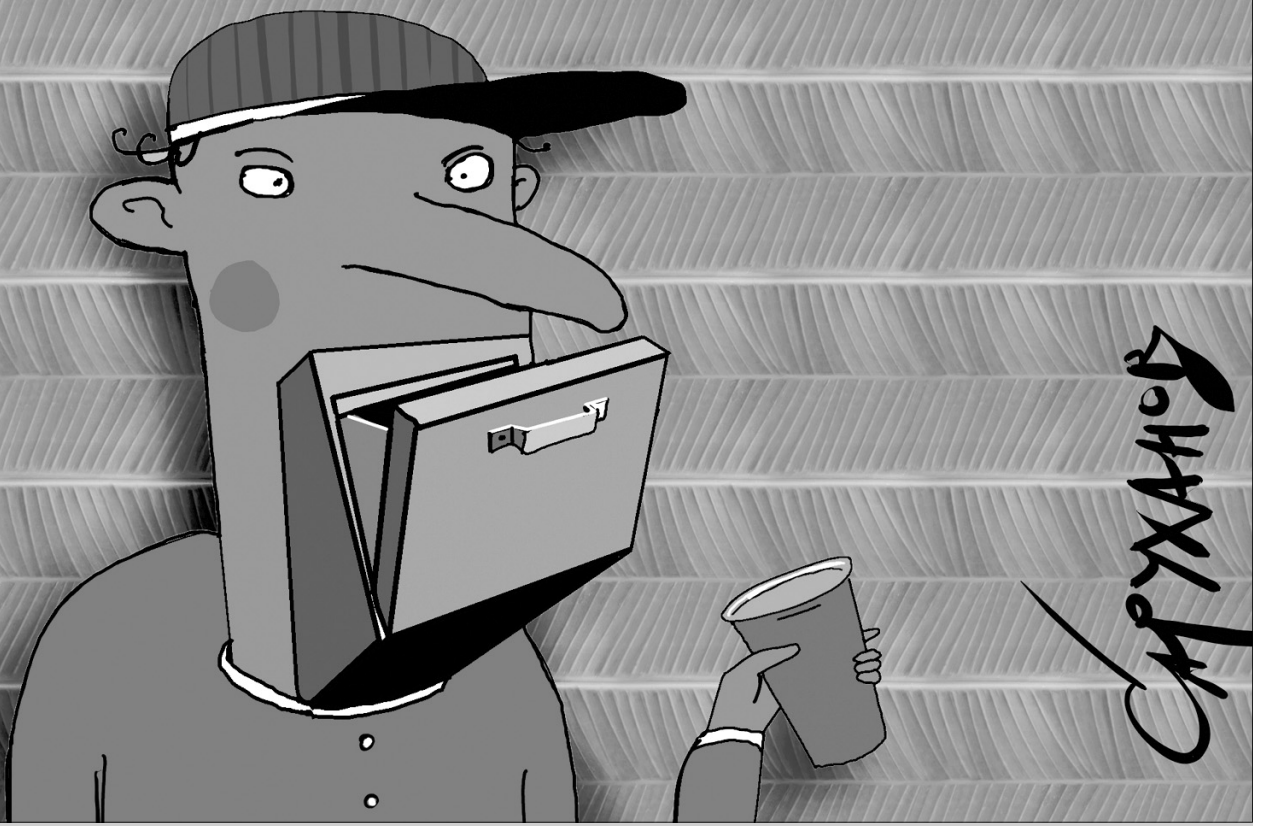

Портрет
явления

Стали ли мы более хуже говорить?

Грамотность — одна из ключевых компетенций человека

ЗДЕСЬ!

Глава департамента культуры Москвы Александр Кибовский подписал постановление, согласно которому сотрудников департамента будут штрафовать за ошибки, допущенные в документах. Каждая орфографическая ошибка обойдется чиновнику в 30% премии, пунктуационная — в 15%. Не пора ли вводить эту инициативу в других учреждениях?

Вопрос грамотности — один из вечных, но сейчас он больше обычного волнует культурное сообщество. С распространением социальных сетей, сервисов быстрых сообщений, комментариев в интернете резко возросло количество письменных текстов, глядя на которые, многие утверждают: русский язык безнадежно испорчен. Появился даже новый термин — «граммар-наци»: люди, которые жестко выступают за соблюдение норм языка, высмеивая и унижая тех, кто делает ошибки.

Грамотность или ее отсутствие — это частый аргумент в сетевой дискуссии: «Если вы не знаете, как пишется «извините», о чем с вами говорить?» Почему у многих «созвонимся» вызывает приступ неконтролируемого бешенства? Грамотность — в первую очередь маркер того, что человек относится к определенной социальной группе. Образованный человек, ошибающийся в окончаниях глаголов, вызывает у нас ощущение, что с ним что-то не так.

Так случилась ли с русским языком катастрофа? Стали ли мы неграмотнее? Если да, то почему? Мы обратились с этими вопросами к специалистам в области лингвистики.

Зачем бизнесмену быть грамотным

**«Мы карты не рассчитываем!»
«Ваш звонок будет отвечен первым освободившимся оператором».**

«Механический и аппаратный уход лица и тела».

Лучше «мы по картам не рассчитываем», но еще лучше — «не принимаем к оплате карты». Если «звонок будет отвечен», значит, можно сказать, что на звонок ответят не словами, а оператором,

хотя очевидно, что это оператор должен ответить на звонок. Если «механический уход лица», значит, лицо взяло и куда-то ушло, причем сделало это механически.

Юлия АНДРЕЕВА, руководитель проекта Sarable people, занимающегося обучением взрослых русскому языку, говорит, что она часто наблюдает, как люди с высшим образованием, имеющие солидный социальный статус и собственный бизнес, делают грубейшие ошибки в письменной и устной речи. Юлия отмечает, что многие обнаруживают свою языковую беспомощность, сталкиваясь с необходимостью составлять деловые бумаги или вести переписку с партнерами, клиентами, коллегами. «Пишущий использует канцеляризм, ставит запятые везде, где только можно, и считает, что так делают все. Причина в том, что у людей нет навыков, нет правильной литературы, которая могла бы этому легко научить, и нет правильных примеров перед глазами». По словам Юлии, основной запрос на обучение грамотности идет из бизнес-среды, особенно из сферы продаж, — именно эти компании готовы тратить деньги и время на то, чтобы их сотрудники стали говорить и писать правильно. В этом есть своя логика: хотя правильная речь продавца не является фактором номер один в выборе товара, однако если вам в дорогом косметическом магазине предлагают «кремА», то закрадывается подозрение, что фирма экономит не только на квалифицированных сотрудниках.

Юлия говорит, что, поскольку для делового общения кроме электронной почты все чаще используются различные соцсети и сервисы коротких сообщений, возникает новый любопытный эффект: «Если сотрудники компании общаются с клиентами онлайн, через различные приложения и социальные сети, они нередко дают себе волю, тем самым дискредитируя имидж компании». К

граммар-наци Юлия себя не относит: «Уверена, по-настоящему граммар-наци беспокоит только сам факт «признания виновности». Это как возражение с отсутствием аргументов и решения: они не предлагают способов, как закрыть пробелы в знаниях, как запомнить правила, только констатируют факт вины оппонента. Их замечания, агрессивные и пренебрежительные, могут вызвать негативную реакцию — но никак не желание что-то исправить. Меня ошибки не раздражают — я их коллекционирую».

Чему учат в школе?

В Ярославле есть указатель как на улице Нефтяников, так и на улице НефтяН-Ников. Это сложное слово, однако с ним легко справиться, если вспомнить, что в существительном, образованном от прилагательного, пишется столько же «н», сколько в основе, от которой оно произведено: «нефтяной».

Кто, как не учитель русского языка, может рассказать о динамике массовой грамотности и о том, насколько успешно сегодня школа учит правильной речи?

Галина МОНАХОВА, учитель русского языка и литературы с 30-летним стажем гимназии им. Сервантеса № 148 Петербурга, считает, что проблема не в самой грамотности: «Дело не в том, что люди стали хуже писать или, говорить, — они стали хуже думать, меньше задумываться, ставить вопросы. Я могу судить по детям в школе: у них не возникает вопросов, и их надо заставлять все время думать». Галина Юрьевна говорит, что проблема в самой изменившейся системе обучения русскому языку в школе: «Я занимаюсь репетиторством с девятиклассниками, готовлю к ОГЭ (основной государственный экзамен. — Ред.), мы работаем по пособиям. Какие там задания? «Найдите в тексте предложение, в котором есть сочинительная, подчинительная и бессоюзная связь». При этом в тексте все запятые уже расставлены, ребенку не нужно задумываться над тем, где какой знак поставить. Станет ли он грамотнее на выходе из школы после такой подготовки? Нет, конечно. Если он встретит задание, где ему надо самому написать такое предложение, он непре-

менно ошибется в постановке запятой, двоеточий и тире. Сегодня дети меньше учатся практическим навыкам письма, но зато лучше умеют отвечать на такие дурацкие, ненужные вопросы. Раньше спрашивали, нужна запятая или нет, а сейчас — сочинительная связь или подчинительная, но какая вам разница, если вы не филолог? Вам важно правильно поставить запятую. Я попросила мальчика, с которым занимаюсь, показать тетрадку по русскому языку, но у них нет тетрадок — они работают по подготовительным пособиям к ОГЭ, решают тесты, там 36 тестов, а в тесте такие вопросы: «Это фразеологизм или метафора?» Раньше учили их употреблять, а сейчас учат названию. Учителя озабочены результатами ОГЭ, поэтому учебник со всеми упражнениями, правилами, развитием речи задвинут, дети решают тесты. А тесты не могут заменить учебника».

Проблема еще и в том, что, по словам Галины Юрьевны, устная речь с уроков исчезла: «Вместо нее — презентации, и дети переписывают текст с экрана, вместо того чтобы самим говорить».

Другое мнение у **доктора филологических наук, профессора, президента Института русского языка им. А.С. Пушкина Виталия КОСТОМАРОВА.** Как и большинство ученых, Виталий Григорьевич не считает, что современный русский язык безнадежно испортился. В одном из своих выступлений он сказал: «Язык сокровенным образом связан со всеми нашими действиями, с мыслями, чувствами, обидами, радостями, он какой-то пластилиновый. И когда я слышу разговоры о том, что наш язык портится и надо его спасать, то язык наш выдает. Как вы думаете, почему так много уголовного жаргона в литературном образованном языке? Оказывается, это сейчас нужно нашему обществу, какой-то его части, вовлеченной в криминальную деятельность».

← СТРАНИЦА 15

Стали ли мы более хуже говорить?

Виталий Григорьевич говорит, что благодаря развитию новых способов общения, связанных с интернет-технологиями, мобильными телефонами, мы имеем дело со стираемостью грани между устным и письменным текстом и появлением, как он его называет, дисплейного текста. «Наряду со звучанием, печатью появилась новая возможность фиксации. И это отражается на самом языке. Сдвигаются стилиевые грани между тем, что мы привыкли называть «разговорностью» и «книжностью». Сначала это вызывало возмущение: как в эсэмэсках портят язык! Но в них не портят язык, а просто пытаются написать то, что обычно говорят. И если это произнести, то все будет звучать совершенно нормально. Никакой порчи нет, а есть просто другой способ общения».

Самые частые ошибки

«Уважаемая, Ксения! Наша компания хотела бы познакомиться с вами и представить широкий ассортимент наших товаров. У нас самые дешевые цены. Мы предлагаем сыр, творог, молоко, а так же мясную продукцию... Здесь собраны самые частые ошибки: этикетная формула, которую ошибочно «разбивают» запятой по аналогии «приветствие + обращение»; путаница между «-тся» и «-ться» — если в вопросе глагол заканчивается на «-ть», то в проверяемом слове будет «-ться»: цены не могут быть дешевыми — только низкими, а дешевые — это товары; «так же»/«также» («то же»/«тоже»): если можно опустить частицу «же», значит, пишем раздельно, если «тоже» можно заменить «также», пишем слитно».

Недавно по всей России прошел очередной «Тотальный диктант». С каждым годом в нем участвует все больше желающих проверить свое умение правильно писать. Эта популярность говорит о том, что в обществе высокий запрос на грамотность. Мы обратились к организаторам «Тотального диктанта» с просьбой рассказать о типичных ошибках, допущенных в диктанте. **Наталья КОШКАРЕВА, председатель экспертной комиссии «Тотального диктанта»**, говорит, что в 2015 году наиболее проблемными были наречия «впол-оборота» и «вполуха». «В них допустили ошибки более 70% писавших диктант, и это притом что правило слитного написания наречий, начинающихся с компонента впол-, входит в набор школьных правил, выносятся в ЕГЭ. Следующим по частоте ошибок было слитное/раздельное написание не со словами разных частей речи: во второй части диктанта встретились слова невидимый, непонятно, неочевидный, и 32% писавших сделали ошибку в слове невидимый, написав его раздельно. Самыми частыми пунктуационными ошибками были ошибки при выделении слов, ошибочно принимаемых за вводные. Так, после слова в целом 73% писавших диктант поставили запятую, что неверно. Это не вводное слово, а наречие. Для остальных слов, ошибочно принимаемых за вводные, процент ошибок составил в среднем около 15%: это наречия и наречные сочетания одновременно, в то же время, частицы также, все же, все-таки».

Ольга РЕБКОВЕЦ, руководитель проекта «Тотального диктанта», говорит, что ей трудно судить об уровне грамотности населения: «Задачей «Тотального диктанта» не является выявление уровня грамотности или его динамики, да это и вряд ли возможно: акция добровольная, значит, состав участников из года в год и от города к городу неравномерен, выборка нерепрезентативна, в том числе и из-за фактора анонимности, да и тексты

каждый год разные». Однако Ольга не согласна с тем, что грамотность населения катастрофически падает. «Возгласы о катастрофической безграмотности, о небывалом падении уровня владения русским языком, на мой взгляд, не вполне отражают реальную ситуацию. Просто сейчас письменная речь стала публичной. Если еще пару десятилетий назад все тексты, доступные публично, были выверены редакторами, корректорами, то есть обработаны профессионалами, то сейчас эта задача ложится на плечи создателей и издателей текстов, то есть людей, которые ежедневно оставляют записи в соцсетях, блогах, на сайтах и еще много где. Это и дает почву для таких пессимистических рассуждений. Почитайте личную переписку двадцати—тридцати—пятидесятилетней давности, и уровень грамотности среднестатистического россиянина в ней вряд ли будет выше нынешнего». Однако это не значит, что можно успокоиться и не обращать внимания на правила русского языка: по мнению Ольги, в обществе определенно повысились требования к уровню грамотности человека, повседневная жизнь практически каждого заставляет работать с текстами. И умение писать без ошибок становится одной из ключевых компетенций человека.

Почему я пурист

Из торжественной речи на вручении дипломов: «Глядя на вас, наши сердца наполняются радостью»... Очень частая ошибка, высмеянная еще Чеховым в «Жалобной книге»: «Подбегая к станции, у меня слетела шляпа». Фраза построена таким образом, что непонятно, кто подбегал к станции — шляпа или ее хозяин. Так и здесь: это сердца, а не их обладатели с радостью смотрят на выпускников».

Одна из последних новостей, связанных с языкознанием: куратора проекта «Тотальный диктант» в Ростове-на-Дону Алексея Павловского допросили о его связях с граммар-наци, интересовались, нет ли у него желания уничтожить тех, кто делает ошибки. То есть слово «граммарици» теперь употреблять опасно, в среде лингвистов для обозначения человека, радующегося за чистоту языка, принятого другое: пурист. Поэтому я поговорила с **Анной ПОГРЕБ, аналитиком финансовых рисков**, считающей себя неагрессивным пуристом: «Почему я отношу себя к пуристам? Потому что степень умения выражать свои мысли демонстрирует степень владения мозгом. Грубо говоря, уровень грамотности говорит об умении думать, а я не люблю дураков. Я говорю об уме не как о багаже знаний, а об остроте мысли. Такой ум не терпит расхлябанности». Анна говорит, что старается не поправлять взрослых, зато все время поправляет своих детей и близких — «для создания мне лично комфортной среды». Бывали ли ситуации, когда она отказывалась от услуг компаний, неграмотно рассказывающих о себе? «Да, однажды я решила для себя, что никогда не буду пользоваться услугами одного из крупнейших банков, у которого был неграмотный слоган». На вопрос, поступила бы она своими принципами, если бы банк предлагал самые выгодные условия, Анна отвечает: нет, она бы об этом просто не узнала, он выпал из поля ее зрения. Дело не в ошибках: «Мы стали ленивее, и нам теперь не стыдно быть тупыми, что выражается и в пренебрежении грамотностью».

Ксения КНОРРЕ-ДМИТРИЕВА,
«Новая»

Министр культуры Владимир Мединский выступил с программной статьей. Как теперь принято, в газете «Известия». Называется «Кто не кормит свою культуру, будет кормить чужую армию». Речь между тем как раз о сокращении «кормления» культурных институтов и творцов, мотивациях этого сокращения и фундаментальных его обоснованиях. Основным полем применения новых идей с учетом старой мысли «в театре толпа превращается в народ» выбрана сцена. «Новая газета» начинает обсуждение сегодняшнего культурного курса.

Но сначала — дословно тезисы министра Мединского.

1. «Культура — это пространство, в котором задаются и поддерживаются важнейшие для общества нравственные координаты. И в этом пространстве государство представляет интерес избирателя, налогоплательщика, «потребителя культурной продукции» — то есть народа России. Следовательно, требования к содержанию творческого продукта — это не право государства, а его обязанность, делегированная обществом».

2. Постоянная дискуссия художника и власти есть непереносимое свойство живого развития культуры. Но, во-первых, из этой дискуссии должны быть исключены элементы самодурства с обеих сторон. Мы помним, как дискуссия власти и художника в СССР подменялась догматическим диктатом. И, напротив, мы видим, как в современной России чуть ли не признаком хорошего тона в творческой среде считается отрицание каких бы то ни было обязательств художника перед обществом».

Во-вторых, вестись такая дискуссия должна строго в поле признания общих ценностей — общих и для художника, и для власти, и для общества. Какие ценности мы имеем в виду?

Ценности созидательного труда. Развитие личности, как залог общего процветания. Служение Отечеству. Единство и преемственность тысячелетней истории России. Историческое единство судеб народов России и дружественных народов, многие из которых ранее входили в состав Российской империи или СССР. Ценности семьи и человеческого общежития, одинаково трактуемые и православием, и всеми традиционными для России религиями...

Мы должны поощрять и инициировать творческую деятельность в поле именно

этих бесспорных и естественных ценностей. А в той части художественного творчества, которую государство прямо субсидирует, мы на этих ценностях настаиваем».

3. То есть государство в творчестве ничего не запрещает. Но не все оплачивает».

4. Именно общество задает приверженность безусловным и естественным ценностям (рейтинг В.В. Путина, собственно, и есть проявление такой приверженности). Это подавляющее нормальное большинство очень расстраивается, когда сталкивается с публичным неуважением к тому, что для него важно и даже священно».

5. Главный урок нашего исторического опыта: чиновник не должен руководить творчеством. Обеспечивать соблюдение административных, финансовых и ценностных правил — должен. А решать, какими образами «должен» мыслить художник, — не имеет права».

6. Единственный гарант «созвучия» государства, общества и искусства — гражданственность самих деятелей культуры. И творческих работников, и управленцев. А это вопрос кадровой политики».

7. ...9 мая мы видели на наших улицах и новейшие достижения оборонки, и 12 млн человек на марше «Бессмертного полка». Эти факты — явления одного культурного порядка. Как «Армата» наследует традициям легендарной советской инженерно-конструкторской школы, так и миллионы россиян ощущают себя наследниками и продолжателями легендарной славы своих предков».

С татья министра культуры — чрезвычайно важное, ясное, открытое и системное высказывание о своем понимании человека, во многом определяющего сегодня если не судьбу, то царящую атмосферу. Культура не воспринимается им сама по себе как возделывание, транслируемые из поколения в поколения знания, значимые идеи, нормы и правила поведения, модели и стереотипы, общепризнанные артефакты, посредством которых люди организуют свою жизнь, а как «пространство созидательного сотрудничества государства, гражданского общества и деятелей искусства».

Акцент в этом большом тексте делается на доказательствах необходимости регулирующей, а значит, и смыслообразующей функции государства. Это понятие и производные от него используются в статье 45 раз. Являясь крупнейшим инвестором в культуру, именно государство призвано отвечать у нас за цели, давать так называемые госзадания, потому что, во-первых, «культурная политика признается неотъемлемой частью стратегии национальной безопасности», и, во-вторых, именно оно «представляет интересы избирателя, налогоплательщика, «потребителя культурной продукции» — то есть народа России. «Следовательно, — делает главный вывод автор, — требования к содержанию творческого продукта — это не право государства, а его обязанность, делегированная обществом».

Одновременно с этим предлагается учитывать и прямой голос определенных групп граждан. Не случайно из многих тысяч благотворительных неправительственных организаций министр упоминает только одну — фонд «Искусство

без границ», недавно потребовавший от Тверской межрайонной прокуратуры Москвы проверить на предмет порнографии, использования нецензурной брани и пропаганды аморализма сразу шесть столичных театров».

Суть доктрины: через 27 лет практического отсутствия цензуры декларируется первостепенная опасность, а следовательно, и настоятельное предписание государственным и гражданским институтам «обеспечить сохранение, преемственность и приумножение нравственных ценностей российской цивилизации». Проводить дискуссии «о допустимости нравственных экспериментов на сцене и об оправданности вмешательства общества в художественное творчество». Особенно в ситуации, когда интерпретация классики в театре становится территорией чуть ли не смысловых диверсий».

И еще один концептуальный постулат: Владимир Мединский убежден в том, что 1990-е — «время ценностной дезориентации общества». Поэтому так важно обеспечить единство и преемственность нашей тысячелетней истории, нормы и приоритеты, одинаково трактуемые православием и всеми традиционными для России религиями. «Развитие», о котором многократно говорится в тексте, понимается, в сущности, и исключительно как «сохранение». Тем самым подсознательно утверждается, что сегодня важнее «лечь на сохранение», а не стремиться к созданию потенциально опасных новых смыслов».

В связи с этим важны и значимые умалчивания. В программной статье не говорится, в частности, о том, что творчество, среди прочего, есть создание собственно художественных представлений, что автор может следовать своему

Творцам предлагается «лечь на сохранение»

Попытка министра культуры Мединского постулировать взаимоотношения художника и государства требует пояснений

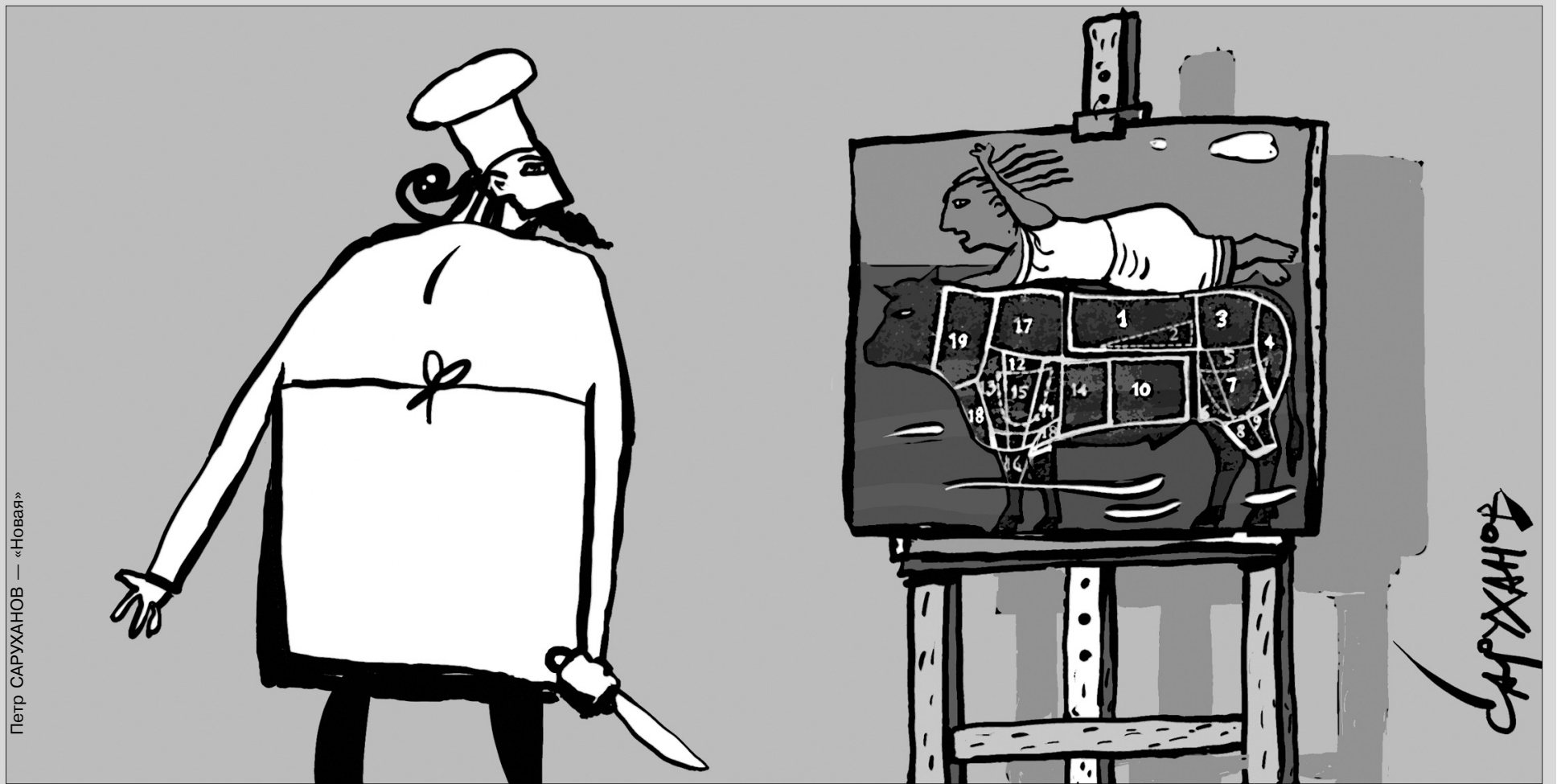

Петр САРУХАНОВ — «Новая»

вдохновению, жажде поиска, таланту. О том, что художники превосходят будущее, как это делали Малевич, Платонов, Шостакович. Не сказано о праве творцов на индивидуальное видение, уникальный язык. Репин ведь отличается от Филонова, а Федотов от Кабакова. Само словосочетание «произведение искусства» в тексте ни разу не употребляется — в основном творческий «продукт». Нет и упоминания проблемы художественного воспитания аудиторий, их способности разбираться в разных системах эстетических координат. Нет и разведения художественной культуры на массовую, экспериментальную, мейнстрим, арт-мейнстрим... Это разные по своей природе явления и процессы, развивающиеся по своим законам.

К сожалению, в программной статье министра нет ответа на существенный в рамках предлагаемой доктрины вопрос: кто конкретно от имени государства и налогоплательщиков выполняет эти самые надзорные функции за нравственными экспериментами и сохранением традиций? Высшие должностные лица, заинтересованные группы граждан, экспертные советы при ведомствах? Но, например, в пяти министерских структурах, отвечающих за кинематограф, нет ни одного киноведа. О независимой профессиональной экспертизе вообще нет ни слова в столь значимой, концептуальной статье.

Важно другое — не допустить «монополизацию культуры замкнутыми кастами «творческих сословий» и «элит».

Автор ссылается на результаты исследования фонда «Общественное мнение»: 82% населения считают, что «государство должно контролировать содержание художественных произведений». И буквально следующей строкой:

«право государства следить за политической направленностью» поддерживает всего 3%. Как одно соотносить с другим? В одном месте текста министр утверждает: «чиновник не должен руководить творчеством», не имеет права решать, «какими образами» должен «мыслить художник», но в другом (этой же статьи) продолжает: «...а обеспечивать соблюдение административных, финансовых и ценностных правил должен». Как же бедный надзиратель будет обеспечивать «соблюдение ценностных правил», если не имеет права вмешиваться в творческий процесс? Видимо, через контроль над бюджетами учреждений.

Какая-то неизвестная — гибридная форма управления в сфере российской культуры — получается. Желание курировать все, что здесь создается, но при тысячекратном повторении тезиса об обязательном отсутствии цензуры.

И, наконец, последний аргумент — предупреждение, скорее разъяснение новой концепции государственной культурной политики «тем, кто не понял». Мудрой газетой оно вынесено в заголовок: «Кто не кормит свою культуру, будет кормить чужую армию». Подчеркивается — именно армию, врагов, чужеземных завоевателей, а не культуру. Это и есть суть, как выражаются наши коллеги, основной «меседж» данного мобилизационного послания.

Так что поменьше экспериментов!

**Даниил
ДОНДУРЕЙ** —
специально для
«Новой»



Тысяча против пятнадцати

Мнение организатора митинга в защиту «Тангейзера»

Речь в программной статье идет об обязанности государства контролировать содержание тех произведений, которые оно финансирует. Базовый тезис Владимира Мединского — посылом к таким инициативам являются требования гражданского общества. Выводы о том, что гражданское общество требует от государства контролировать культурные процессы, основаны на статистических данных фонда «Общественное мнение» и на двух кейсах: постановка «Тангейзера» и выставка «На дне».

Министр культуры уверяет, что «именно гражданское общество возмутилось постановкой оперы «Тангейзер». И делает вывод: «Я воспринимаю такого рода активность гражданского общества как принуждение государства к исполнению своих обязанностей в культурной политике. Мы не можем и не будем тоталитарно игнорировать мнение большинства наших сограждан».

Но в Новосибирске было два митинга, посвященных «Тангейзеру».

Первый проведен православными активистами и собрал около тысячи участников. Причем накануне митрополит Новосибирский и Бердский Тихон в своей проповеди приравнял митинг к «молитвенному стоянию» и назвал «хриstopродавцами» тех, кто проигнорирует это мероприятие. И пришло около тысячи горожан.

«Тангейзер» был снят, а директор уволен.

Я — один из организаторов второго митинга «За свободу творчества», который собрал в Новосибирске около 5000 жителей. К участию в нем никто никого не принуждал. Пришли зрители, слушатели и читатели, многие из которых вообще никогда не участвовали ни в каких митингах. Как, собственно, и я.

Резолюцию митинга подписали 15 000 человек. И мне удивительно, что теперь базой для формирования ограничений в сфере культуры всей страны является недостоверная, перевернутая информация.

Если мнение гражданского общества ставится министром в основание планируемых изменений в сфере культуры страны, то почему используются данные, в корне не соответствующие реалиям? Если министр действительно готов следовать своей логике и реализовывать требования гражданского общества, то почему не обратиться к резолюции нашего пятитысячного митинга «За свободу творчества»?

Ее основные позиции: недопустимость любых видов цензуры, гарантии свободы слова и свободы творчества, соблюдение соответствующих статей Конституции; отмена действия статьи 148 Уголовного кодекса РФ в отношении художественных произведений; отставка В. Кехмана с поста директора НГАТОиБ, восстановление оперы «Тангейзер» в репертуаре НГАТОиБ. И — отставка министра культуры РФ В. Мединского.

Наталья ПИНУС

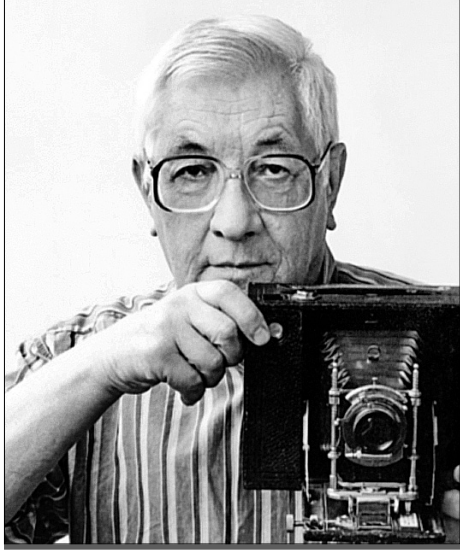

«Волга, покачиваясь на коромыслах, плыла в избы»

Прощание
с Мастером

Всеволод Арсеньев был разносторонне, неотразимо, неодолимо талантливым человеком. Человеком первоисточков.

30 мая 1991 г. Четверг. Разглядывал фотографии в подаренной когда-то Воликом Арсеньевым книге. Какие у него там замечательные, северных заветов, люди! И — какой медведь с печальными человеческими глазами...

22 мая 2015 г. Пятница. Звонок Люси Семиной, возглавляющей Клуб журналистов всех поколений «КП»: в ночь на 21-е умер Волик Арсеньев. Потом, в свежем номере нашей «Новой», — Юра Рост. Наверное, о Волике будут говорить и писать многие. Но точнее и больше, чем в этих сползших строчках, так не похожих на обычную лапидарную, отточенно образную прозу Роста, уже просто ничего не скажешь. Почти физическое ощущение только что полученного человеком неожиданного, шокового удара.

Да, Волик долго, тяжело и, как это теперь ни горько признавать, неизлечимо болел. И все равно — смерть талантливого человека, независимого от возраста и его недугов, даже смертельных, всегда неожиданна и противоестественна. А он был разносторонне, неотразимо, неодолимо талантливым человеком. В чем суть, смысл этого таланта?

Есть в фотоделе понятие: наводка на резкость. Теперь с этим неплохо справляется автоматика. А когда-то это, даже при наличии всяческих экспонометров, было во многом делом интуиции самого фотографа. Но вот в памяти Юры Роста о Волике есть такой штрих. Потом они дружили много лет, но при первой встрече Арсеньев сказал о снимках молодого коллеги: «Резко».

Как я теперь понимаю, это относилось не столько к самим снимкам, сколько к критериям, которые Волик примерял и к другим, но прежде всего к самому себе. Для него и в своем творчестве, и в работах его друзей, да и вообще в жизни важна была наводка на мягкость, доброту, человечность. Тут, наверное, многое идет от его характера.

По месту рождения и упокоения он москвич. Но его врожденная интелли-

гентность была не по-московски строгой, питерской скорее. И еще. Может, это мое чисто субъективное восприятие, и с ним не согласятся более близко знавшие его люди, но мне всегда казалось, что на его характер повлияли и любовь к русскому Северу, путешествия (я бы даже сказал: странствия) по нему, и его душевное, духовное срастание с тамошним народом, немногословным, сдержанным во внешнем самовыражении, но под суровой порой внешностью таящим столько человеческой теплоты, доброты, соучастия.

24 мая 2015 г. Воскресенье. Прощание с Воликом. Отпевание в храме Серафима Саровского Донского монастыря. Собрались в основном прежняя «Комсомолка», нынешние «Российская газета» и наша «Новая».

Так уж получилось: прощание с ним было в день, когда ровно 90 лет назад вышел самый первый номер *его* «Комсомолки». Юбилейные торжества сдвинули на сутки. Словно предвидели. Нет, конечно. Вечер планировали заранее, до этого печального события, исходя из каких-то своих соображений. Так уж получилось. Но все же, все же, все же...

25 мая 2015 г. Понедельник. 90-летие «Комсомолки» отмечали на свежем воздухе, в парке рядом с Центром международной торговли. Не знаю, какие запасные варианты были у организаторов на случай грозового дождя, на который намекали прорицатели-метеорологи. Но на самом деле вечер выдался безоблачный, солнечный.

Самой сильной зарубкой памяти о сегодняшнем вечере, возвращающей ко вчерашнему траурному дню, стало для меня завещание Волика Арсеньева нам всем — прекрасно изданная и проиллюстрированная последняя его книга «Ностальгия. Провинциальная Россия». Ранее, увидев в интернете, сколько она стоит, с грустью понял: такую сумму наш семейный бюджет не потянет. Но здесь, в выездном книжном ларьке «КП», книга стояла в несколько раз дешевле. Тут же купил.

1 июня 2015 г. Понедельник. Вот и девятый день со дня кончины Волика миновал. А там, глядишь, и сороковины...

Когда-то, на грани Средневековья и Нового времени, среди голландских художников в ходу были удивительные титулы: Мастер зимних пейзажей, Мастер женских полуфигур и т.д. (правда, слышал я и версию о том, будто это просто уловка нынешних искусствоведов, когда имя старого мастера им неизвестно). Если бы сегодня этот обычай укоренился среди фотомастеров, Волик Арсеньев удостоился бы, наверное, ипостаси Мастера первоисточков.

С этим связана у меня одна, еще доперестроечная, история. Только что вышла его книга «Колодец у дороги», и я помянул ее в одной из своих известинских публикаций. Это, собственно, не была рецензия — просто пример в контексте заметки о роли родников, первоисточков в жизни каждого из нас. Там были строчки о двух самых, может быть, сильных очарованиях в моей жизни. Первое — очарование храмом Покрова на Нерли. Второе было связано с одним снимком, сделанным Воликом в родных мне, отцовских тверских местах. В результате я получил от него «Колодец у дороги» с теплой дарственной надписью.



Всеволод АРСЕНЬЕВ

Теперь про снимок, о котором речь. Да, чтобы делать *такие* снимки, надо самому быть человеком первоисточков. Что я имею в виду? Начну с примера совсем «из другой кассы». На занятиях в МГУ тогдашние мэтры журналистики учили нас разному отношению к описанию буквальных фактов, конкретных предметов: «Вот обыкновенная ручка (*шариковых тогда еще не было*). — К. С.). Вы можете описать ее со всеми подробностями, с мельчайшими, до каждой царапинки, деталями. Но если я вам скажу, что этой ручкой подписано 20 смертных приговоров, ваше описание сразу перейдет в иную систему координат.

Ненужными окажутся или сведутся к минимуму все эти мелкие внешние детали. Достаточно 20 смертных приговоров. Однако чтобы так написать, вы должны это знать, сами до этого докопаться. Докопайтесь до скрытого смысла фактов и предметов!»

Вот у Волика то же самое. Существуют миллионы, наверное, снимков той точки на Земле, где начинается Волга, — чаще весеннее-летне-осенних, отснятых туристами. Существуют сотни подробнейших описаний этой точки в туристских же путеводителях, из которых вы узнаете, что родник волжского первоисточка закольцован в оберегающий бетон, что, вытекая из возведенной над ним светелки, он имеет в ширину всего один метр и глубину 20 см и т.д.

Но вот приходит человек первоисточков, с фотоаппаратом и удивительно точным чувствованием образности, драгоценности родного языка. Приходит в не очень располагающее к любованию местными красотами зимнее морозное время. Отходит на то расстояние от истока, где уже и ширина, и глубина иные, и видит то, чего не видят тысячи и тысячи других: «Идущие по воду женщины осторожно спускались по накатанному обледенелому

пригорку. Жестяные донца ведер разгоняли в проруби ледяную шугу, и темноватая волжская вода топила ведра».

Это уже перевод разговора о неоднозначности восприятия того, что мы *видим собственными глазами*, в новую систему координат. Да, для кого-то это место — уникальный природный объект, наполненный магическими смыслами и символами. Но вот для женщин, живущих здесь, в деревне Волговерховье (когда Волик делал свой снимок, она еще называлась Волгино-Верховье — по-моему, более поэтично), это место забора воды, на которой они готовят пищу, в которой купают детей, которая для них является источником жизни в буквальном смысле.

Но есть еще и третья система координат, в которую в финале переводит нас автор. Обращая наше внимание на непростые реалии провинциальной жизни даже в самых достопримечательных, самых легендарных местах, он ни на минуту не забывает: тот ручеек, из которого берут воду для жизни окрестные жители, это все-таки Волга, которой, развившись в мощную водную артерию, суждено нанизать на себя, объединить пол-России.

Не случайно ведь из превеликого объема справочной литературы он отобрал для себя всего одну строку: «Волга начинается из родника Иордан». Не случайно звучание этого самосвящающегося черно-белого кадра завершается великолепным, уже словесным финальным аккордом: «Волга, покачиваясь на коромыслах, плыла в избы».

А уж как в этом фотоснимке Волику удалось соединить бытовое и вселенское, библейское, если хотите, это уже — тайна сия великая есть. Тайна таланта. Тайна первоисточка.

Ким СМЕРНОВ,
«Новая»



Всеволод АРСЕНЬЕВ



Александр-Невская Благовещенская церковь

С надгробиями — на выход

Губернатор Петербурга определился в выборе между культурой и епархией

Георгий Полтавченко распорядился проработать детали передачи РПЦ Александро-Невской Благовещенской церкви, где свыше 80 лет размещается единственный в России Музей городской скульптуры. Судьба находящихся внутри исторических надгробий (118 единиц хранения), признанных «неотделимыми от усыпальницы предметов», остается неопределенной.

Чем пахнет некрополь

Основанный в 1932-м Государственный музей городской скульптуры — единственный на всю страну, где занимаются изучением, охраной и реставрацией памятников монументального искусства в открытой городской среде. Казалось бы, вот он — один из тех уникальных центров притяжения и предметов особой нашей петербургской гордости, который надо всячески оберегать и поддерживать. Так нет же, поворотясь задом к подлинному и уникальному, кидаемся к каким-то натужно изобретаемым «брендам» — вроде аромата «Некрополь. Александр-Невская лавра». Такой парфюм с кладбищенскими нотками (в компании с духами «Петропавловская крепость» и «Эрмитаж») вот-вот появится в сувенирных лавках: Ростуризм, осваивая бюджетные миллионы в рамках программы с актуальным слоганом «Время отдыхать в России», всерьез надеется повысить туристическую привлекательность нашей отчизны за счет продажи ароматов российских городов в своих туристических офисах за рубежом.

В букете парфюма с отсылающим к мыслям о смерти названием — по словам его создателя, президента Гильдии парфюмеров Оксаны Чернышевой — угадываются запахи горсти влажной земли и ветра с Невы: «Это аромат отшельника. С одной стороны, он навеивает чувство одиночества, но в то же время и самодостаточности во вселенной».

Хранители исторических надгробий никакой романтики в подобной продукции не видят. И отбиваясь от расспросов о возможной причастности к появлению духов

«Некрополь», отвечают: «Музей к этому безобразию отношения не имеет».

Им, собственно, вообще не до этого — куда больше занимает грядущее безобразие совсем иных масштабов. Его нарастающая тень нависла над музеем в 2013-м, когда патриарх Кирилл обратился к руководству культурной столицы с просьбой вернуть церкви и этот памятник федерального значения, в первом этаже которого десятилетиями размещается экспозиция «Благовещенская усыпальница — Национальный пантеон России», а во втором — «Знаки памяти».

К тому времени, по данным КУГИ, в Петербурге были переданы РПЦ уже 130 храмов и 104 объекта религиозного назначения. Всего же (согласно подписанному Полтавченко на излете 2012 года закону) власти города могут передать 287 объектов религиозного назначения — включая здания и земельные участки, а также движимое имущество.

Не в пример романтикам люди оборотистые, принявшись к обширным площадям Александр-Невской лавры, чуяли здесь аромат не только «горсти влажной земли», но и денег. Так, с начала нулевых ООО «Деревообрабатывающий комбинат Сосна», раскинувшийся на набережной Монастырки, предпринимал попытки «редевелопмента» прилегающих территорий — продвигая поправки об изменении зеленой зоны Р2 на деловую. А в 2010-м в КГА поступили два схожих обращения — помимо «Сосны», еще и от патриархии.

Двумя годами позже рабочей группой по генплану рассматривалась заявка Санкт-Петербургской епархии о переводе участка лавры из функциональной зоны кладбища в зону общественно-деловой застройки. Речь шла о так называемой коммунистической площадке перед Троицким собором. Заявку отклонили.

Как объяснял депутат Алексей Ковалев, такое объединение участков в единую функциональную зону в данном случае было противозаконным. Заведующий отделом мемориальной скульптуры Музея Юрий Пирютко (ныне, увы, покойный) возмущался тогда: «Как может

застраиваться территория Александр-Невской лавры, если она является памятником федерального значения? И вообще нужно перестать называть это кладбище «коммунистической площадкой» — оно было основано еще летом 1917-го, до всяких коммунистов, по благословию монастырского начальства. Там захоронены казаки, принимавшие участие в подавлении большевистского мятежа. Да, сразу после революции тут проводились «идеологические похороны» — хоронили участников подавления Кронштадтского мятежа. Но уже в 20 — 30-е годы это место функционировало как одно из городских кладбищ. Здесь были преданы земле медики соседней Боткинской больницы, лингвист и этнограф академик Марр, многие другие люди — как не оставившие своего яркого следа, так и те, чьи имена принадлежат российской истории, науке и культуре. Всего здесь лежит около полутысячи человек».

Национальный пантеон — вон?

В апреле 2013-го, на торжествах по случаю 300-летия лавры, Василий Кичеджи вынул из рукава долгожданный подарок: объявив, что правительством Петербурга принято решение о передаче РПЦ Александр-Невской Благовещенской церкви. Притом что никакого альтернативного помещения для музея подготовлено не было. А юристы КУГИ признавали: «Сначала нужно переселить учреждение, которое там находится, и только после этого передавать объект религиозной организации. По закону такая процедура может длиться до шести лет».

Председатель комиссии ЗакСа по образованию, культуре и науке Максим Резник напомнил, что хотя закон и позволяет правительству города передать РПЦ объект, но там же четко прописано: в случае возникновения разногласий создается комиссия, в которую помимо представителей органов исполнительной власти должны войти не менее двух депутатов власти законодательной. Депутат призвал обсуждать данный

вопрос не кулуарно, а открыто — с участием всех заинтересованных сторон. Ранее Резник просил губернатора об участии в работе соответствующих совещаний, и Георгий Полтавченко обещал учесть эту просьбу, но за все прошедшее время никаких приглашений на такие совещания депутат не получал.

Максим Резник ссылаясь и на письма Минкульта, разъяснявшего: музейные предметы, расположенные в Благовещенской усыпальнице, не подлежат отчуждению из Музейного фонда РФ в соответствии с законодательством (впоследствии позиция министерства изменится — теперь оно не возражает против передачи всего здания РПЦ). Что объективная необходимость нахождения музейных предметов в помещении Благовещенской усыпальницы обусловлена историческими и культурными особенностями данного помещения, музейные предметы — надгробия захоронений — в силу своего назначения не могут быть отделены от помещения.

Нижняя церковь двухэтажной Александр-Невской Благовещенской церкви (первого каменного здания, возведенного в лавре по плану Трезини) строилась как храм-усыпальница. Изначально под ее полом были устроены «могильные места», где в 18-м столетии похоронили 14 представителей дома Романовых и их родственников; здесь лежат сподвижники Петра I и многие другие выдающиеся государственные деятели, включая генералиссимуса Суворова. Благовещенскую усыпальницу по праву называют первым национальным пантеоном России, подчеркивают специалисты-историки.

Первоначально роль надгробных памятников в усыпальнице играли настенные медальоны-эпитафии. Позднее в примыкающей к церкви каменной палатке, а затем и в полу стали устанавливаться надгробные плиты и так называемые парадные надгробия. В нынешней экспозиции музея представлена уникальная коллекция произведений выдающегося скульптора русского классицизма



Надгробие графа А. И. Лазарева (скульптор И. П. Мартос)

← СТРАНИЦА 19

И. П. Мартоса (надгробия Е. С. Куракиной, Е. И. Гагариной, Н. И. Панина и др.). Из 108 находящихся в первом этаже памятников 68 связаны с местами захоронений, два десятка надгробий — это вмурованные в пол плиты. К объектам Музейного фонда РФ отнесены 63 памятника с захоронениями, шесть из которых имеют статус памятников федерального значения.

Согласно Федеральному закону «О Музейном фонде РФ...», «музейные предметы и музейные коллекции, включенные в состав государственной части Музейного фонда Российской Федерации, не подлежат отчуждению, за исключением случаев утраты, разрушения либо обмена на другие музейные предметы и музейные коллекции»; «музейные предметы и музейные коллекции, включенные в состав государственной части Музейного фонда Российской Федерации, закрепляются за государственными музеями, иными государственными учреждениями на праве оперативного управления».

То есть передать РПЦ вместе с усыпальницей содержащиеся в ней предметы Музейного фонда нельзя, тут закон «О передаче религиозным организациям имущества...» церковникам не в помощь. А «выдрать» эти самые предметы хранения из самого объекта без ущерба для обоих практически невозможно.

Например, в алтарной части расположено вмурованное в стену надгробие А. Лазарева (скульптор Мартос), имеет габариты 3 × 2,5 × 1,2 м. И таких масштабных, не проходящих в существующие дверные проемы объектов семь. Их перемещение реставраторы расценивают как крайне затруднительную, очень дорогую и чрезвычайно опасную операцию. А ведь речь идет об уникальных экспонатах.

Среди находящихся в усыпальнице экспонатов, входящих в Музейный фонд РФ, немало поистине уникальных вещей, таких как пять работ скульптора Мартоса, например. Только одна из них имеет страховую цену в миллион долларов. Ее вес (без постаментов) достигает полутора тонн (а с постаментом — почти три). По

оценкам реставраторов, перемещение таких объектов — крайне затруднительная, очень опасная и дорогостоящая операция. Еще примерно семь предметов — крупногабаритные, не вписывающиеся в существующие дверные проемы. Так, вмурованное в стену (в алтарной части) надгробие Лазарева имеет габариты три с лишним метров на 2,5 и на 1,2 — и это цельный кусок мрамора.

Поповских юноши смущают

Инициаторы и сторонники передачи усыпальницы РПЦ, конечно, говорят — мол, ничто не помешает гражданам и после этого осматривать мемориальную скульптуру. А вот не факт. Заставляет поставить под сомнение саму такую возможность судьба одного из здешних художественных надгробий: фельдмаршала А. М. Голицына. Эта единственная в Петербурге работа скульптора Ф. Г. Гордеева была установлена в 1788-м в нише южной стены усыпальницы.

Многофигурная композиция, отсылающая к ратным подвигам фельдмаршала, включала и в античных традициях не сильно одетого юношу (Гений войны). Несмотря на то что чресла его были прикрыты складками мраморной драпировки, фантазия блюстителей нравственности и тогда дорисовывала нужное без труда: дабы не смущать прихожан, памятник замуровали в нише и заставили иконками. Долгое время это произведение Гордеева вообще считалось утраченным, пока в 1936-м хранитель музея Н. В. Успенский не раскрыл его. А поскольку нынешние духовные пастыри сильно превосходят своих предшественников по части усердия в установлении охраняющих целомудрие граждан запретов, нельзя исключить, что и прочие скульптурные группы сочтут «срамными» (например, надгробие Н. И. Панина Мартос также снабдил полубожаемым юношей): у кого плечо обнаженное или пятка голая выглядывают, а у кого и коленка.



Надгробие фельдмаршала А. Голицына (скульптор Ф. Гордеев)

На то, что в случае осуществления планируемой передачи усыпальницы РПЦ будет нарушено право граждан на приобретение к культурным ценностям (предусмотренное Законом РФ «Основы законодательства Российской Федерации о культуре»), указывалось и в депутатском обращении на имя Георгия Полтавченко. «Ряд надгробных памятников Благовещенской усыпальницы в режиме действующей церкви перестанут быть доступны для обозрения, — предостерегал Максим Резник. — Историческая планировка Благовещенской усыпальницы такова, что при устройстве в действующем храме иконостаса, как это было и в дореволюционный период, за алтарной преградой и вне зоны доступа посетителей окажутся так называемые царские плиты и вход в каменную палатку, пристроенную к юго-восточной части здания».

Кстати, когда в 2013-м петербургское телевидение проводило опрос — вы за или против передачи епархии занимаемого музеем здания, — против высказались 73%, за — только 13.

Что культуре хорошо, епархии — нет

Пока депутаты и защитники культурного достояния ждали ответов по существу на свои обращения и открытого обсуждения вопроса, в Смольном велась тихая работа по удовлетворению просьбы патриарха. О том, что поиск путей обхода законодательных преград там сочли практически завершенным, известно стало по чистой случайности. Неназванный «служитель РПЦ» передал Максиму Резнику свежий документ: письмо вице-губернатора Михаила Мокрецова губернатору Георгию Полтавченко.

В нем, надо отдать должное господину Мокрецову, честно излагаются все объективные сложности (включая юридические) исполнения губернаторских поручений по отработке механизма передачи РПЦ занимаемого музеем здания. И то, что «объективная необходимость нахождения музейных предметов в усыпальнице обусловлена историческими и культурными особенностями данного помещения», что «музейные предметы — надгробия захоронений, и в силу своего назначения не могут быть отделены от усыпальницы», а сама она «не относится к имуществу религиозного назначения». И что 118 музейных предметов — надгробных памятников и фрагментов памятников «включены в Музейный фонд РФ». Совокупность этих причин не позволяет отдать РПЦ объект со всем его уникальным содержанием, опираясь на ФЗ «О передаче религиозным организациям имущества религиозного назначения...». Правда, Мокрецов тут же сообщает, что такая передача, как он полагает, «возможна на основании ФЗ «О защите конкуренции...».

В имеющихся непростых обстоятельствах Комитет имущественных отношений предложил на рассмотрение губернатора два варианта. Первый предусматривает изъятие из оперативного управления музея с его согласия и передачу в безвозмездное пользование епархии только второго этажа — где изначально была церковь во имя святого благоверного князя Александра Невского, а ныне размещается экспозиция «Знаки памяти» (произведения мемориальной скульптуры XVIII — первой половины XIX веков, 70 предметов), которая «может быть демонтирована и перебазирована в другие помещения музея без ущерба для экспозиции и самого помещения». При этом усыпальница (первый этаж) остается в оперативном управлении музея, а между ним и епархией заключается соглашение о проведении богослужений (по такой же схеме, заметим, сосуществуют Музей истории города и Петропавловский собор). Данный вариант, отмечается в письме Мокрецова, «поддержан Комитетом по культуре, но отклонен епархией».

Второй вариант — изъятие из оперативного управления музея всего объекта целиком (тоже «с его согласия», разумеется, да как же он возразит!) и передача епархии «с условием заключения в установленном порядке договора в отношении имущества, отнесенного к музейным предметам, включенным в состав государственной части Музейного фонда РФ». Такой вариант, сообщает вице-губернатор, «поддержан епархией, но отклонен Комитетом по культуре».

Губернатор — создается такое впечатление — как будто вообще не вникал во все те сложности, что излагались ему в первой части письма. Компромиссный вариант ему не глянулся. Резолюция, выведенная рукой Георгия Полтавченко, свидетельствует о сделанном им безоговорочно выборе. И выбор этот не в пользу культуры: «Полагаю возможным реализацию № 2. Провести необходимую работу».

Такая категоричность — при игнорировании настойчивых пожеланий сделать процесс решения данного вопроса открытым — заставила депутатов городского парламента искать поддержки у московских петербуржцев. Одиннадцать парламентариев (Бакулин, Вишневский, Галкина, Кобринский, Комолова, Ложечко, Нотяг, Резник, Троханенко, Шишкина, Явлинский) подписались под обращением, ушедшим на имя членов Совета Федерации от Санкт-Петербурга — Валентины Матвиенко и Людмилы Костиной, еще один экземпляр адресовали советнику президента по культуре и искусству Владимиру Толстому.

Депутаты отмечают, что передача РПЦ всего (включая усыпальницу) здания Александро-Невской Благовещенской церкви «невозможна без нарушения действующего гражданского законодательства и законодательства о Музейном фонде РФ и музеях в РФ».

По мнению подписантов, и закон «О защите конкуренции» (на который предлагают ссылаться губернатору при выборе «варианта 2») не может служить основанием для изъятия помещения из оперативного управления музея. Потому что содержащиеся в этом ФЗ нормы позволяют заключать с религиозными организациями договоры о переходе прав владения или пользования в отношении государственного имущества, но лишь не закрепленного на праве хозяйственного ведения или оперативного управления. «Кроме того, с правовой точки зрения здание Александро-Невской Благовещенской церкви с размещенными в нем надгробиями, связанными с местами захоронений, является неделимым объектом (статья 133 Гражданского кодекса РФ)... То есть при переходе прав на недвижимое имущество помещения 4Н (включающее два этажа здания Александро-Невской Благовещенской церкви) все неотделимые от здания предметы (предметы, включенные в состав Музейного фонда Российской Федерации) должны выступать в обороте как единый объект вещных прав и быть переданы Русской православной церкви», — отмечается в письме. Но это вступает в противоречие с законодательным запретом на отчуждение предметов Музейного фонда РФ.

В обращении подчеркивается, что в случае передачи данного объекта РПЦ «будет создан опасный прецедент, угрожающий целостности Музейного фонда РФ и музейному делу в целом».

Депутаты ЗакСа просят оказать содействие в сохранении за Музеем городской скульптуры помещений, принадлежащих ему на праве оперативного управления, а также в обеспечении целостности, безопасности и доступности музейной коллекции.

Татьяна ЛИХАНОВА,
фото Елены ЛУКЬЯНОВОЙ

Показания признаны правдивыми и объективными

Новую версию убийства Галины Старовойтовой оценит суд

30 июня следователи петербургского ФСБ завершили расследование дела в отношении экс-депутата Госдумы от ЛДПР, бывшего помощника Владимира Жириновского, авторитетного петербургского предпринимателя Михаила Глуценко. Его обвиняют в организации убийства депутата Галины Старовойтовой. В этом преступлении Глуценко, отсидев шесть лет в следственном изоляторе ФСБ, сознался сам. Заказчиком же громкого политического убийства назвал другого авторитетного предпринимателя — Владимира Барсукова (Кумарина), сейчас тоже отбывающего срок за букет преступлений. Барсуков возражает. Однако следствие поверило. Генпрокуратура тоже: «по итогам исследования показания Глуценко признаны правдивыми и объективными». На днях дело будет передано в суд. А организатор теперь рассчитывает на «существенное смягчение наказания», а то и вовсе на возможность его избежать.

Дело об организации убийства депутата Госдумы Галины Старовойтовой, обвиняемым по которому проходит Михаил Глуценко, было выделено в ноябре 2013 года из ранее возбужденного Следственным управлением ФСБ дела о ее убийстве. Именно тогда Глуценко дал признательные показания, обличив самого себя в роли организатора, и предложил следствию сотрудничество. Вообще-то по закону оно невозможно с фигурантами, у которых есть отягчающие вину обстоятельства. У Глуценко их имелось предостаточно: убийство в составе организованной группы, по предварительномуговору, с применением оружия и пр. Кроме того, после ареста Михаил Иванович часто менял свои показания, обвиняя в причастности к убийству разных своих соратников. Тем не менее, как сообщала «Новая», 26 марта 2015 г. Глуценко заключил сделку со следствием и на оговоренных сторонами условиях назвал имя якобы заказчика преступления — Владимира Барсукова (Кумарина), а в качестве доказательств предоставил сведения, пока не подлежащие разглашению. Досудебное соглашение о сотрудничестве с подследственным подписал заместитель прокурора Петербурга Александр Чубыкин.

«Сделка состояла из пяти пунктов, — рассказал «Новой» адвокат Глуценко Александр Афанасьев. — В частности, мой подзащитный раскрыл осуществлявшуюся через него связь между Барсуковым и Колчиным (Юрий Колчин — технический организатор убийства Старовойтовой. — Н. П.) и другие подробности».

Защитник Глуценко подчеркнул, что показания Михаила Ивановича получили полное и всестороннее подтверждение в ходе проверки в Генпрокуратуре, которая признала их «правдивыми и объективными». Арестант также прошел исследование на полиграфе.

«Каждый человек в опасной ситуации спасает себя, свою шкуру. С этой точки зрения Михаил Глуценко поступает логично. Но это не обоснование оговоров, — прокомментировал «Новой»

адвокат Барсукова Сергей Афанасьев. — Официально обвинение Владимиру Барсукову еще не предъявлено. Но он своей вины в этом преступлении не признает, более того: удивлен и возмущен такими домыслами. В принципе, давно стало понятно, что следователи рано или поздно будут предъявлять обвинение по этому делу моему клиенту. Однако, насколько я понимаю, у следствия нет ни полного понимания, ни доказательств его вины, кроме слов экс-депутата. А главное — нет мотива, нет даже понимания о зонах пересечения Барсукова со Старовойтовой, в отличие от самого Глуценко — у погибшей были серьезные разногласия с ЛДПР. Я не раз спрашивал у следователей: «Скажите мне: зачем это было нужно Барсукову? Какой мотив?» В ответ: «Нет. Не скажем...» Показания Михаила Ивановича будут исследоваться в основном судебном процессе по делу в отношении Барсукова. Глуценко будет допрошен там как свидетель. Тогда и посмотрим...

Признанная потерпевшей по этому уголовному делу сестра Галины Старовойтовой Ольга Старовойтова ранее тоже сомневалась в наличии у Барсукова мотивов для преступления. Однако сегодня она говорит, что у следствия появились аргументы, убедившие ее в небезосновательности выдвинутой версии.

«Барсуков попал в это дело не по воле Глуценко, — в интервью «Новой» сказала Ольга Васильевна. — Обвинение выросло не на пустом месте. В этом уголовном деле, выделенном из главного дела об убийстве сестры, сейчас уже 34 тома. В материалах есть показания более 150 свидетелей, которые подтверждают, что Глуценко получил указание от Барсукова. Конечно, это разные свидетели. Но нельзя сказать, что все они лгут. Кроме того, Михаил Иванович прошел проверку на детекторе лжи, и она показала, что с вероятностью 98,7% то, что он говорит, правда. Но я хочу отметить, и это очень важно: если Барсуков как-то и участвовал в этом преступлении, то он не последнее звено в цепи. Может быть, когда пройдет



Владимир Барсуков (Кумарин)

суд над Глуценко и начнется суд над ним, Барсуков раскроет следующие звенья. И еще я хочу сказать: самое страшное — это тишина, безвестность, бездействие. Я помню годы, когда по делу Гали ничего не двигалось. Сейчас все-таки есть движение, следствие идет, может быть, делает и ошибочные шаги, но и они нужны, чтобы вывернуть на верный путь».

Сколько правды в версии Глуценко? Определить очень сложно, невзирая на показания детектора лжи. Зато понятно, сколько резонансов: сроки давности по делу Старовойтовой истекли. И хотя возбуждено оно по серьезным статьям («Убийство», «Теракт», «Посягательство на жизнь государственного деятеля»), предельно суровое наказание — пожизненное заключение — Глуценко уже не грозит. Суд присяжных рассматривать это дело не будет. На днях оно уйдет в обычный районный суд, и только от судьи будет зависеть, принимать во внимание истечение сроков давности или нет. Глуценко и впрямь есть на что надеяться.

Нина ПЕТЛЯНОВА

СПРАВКА «НОВОЙ»

Правозащитника, политического деятеля, депутата Госдумы РФ Галину Старовойтову расстреляли 20 ноября 1998 года в парадной дома на набережной канала Грибоедова. Киллеры поджидали Галину Васильевну у дверей ее квартиры. Также был ранен помощник правозащитницы Руслан Линьков. Уголовное дело возбудили по ст. 105 УК РФ «Убийство» и ст. 277 УК РФ «Теракт». По подозрению в причастности к преступлению арестованы восемь человек. В июне 2005 г. Городской суд Петербурга приговорил технического организатора убийства Юрия Колчина к 20 годам, а убийцу Виталия Акиншина — к 23,5 годам лишения свободы. Двоих фигурантов дела суд оправдал, двоих освободил в связи с истечением срока давности. В сентябре 2006 г. еще двое обвиняемых получили 11 лет и 2 года тюремного заключения. Затем расследование дела неоднократно приостанавливалось. В последний раз следственные действия возобновили осенью 2013 г. 8 ноября 2013 г. Михаилу Глуценко предъявили обвинение в организации убийства Галины Старовойтовой. Его действия были квалифицированы по ч. 3 ст. 33 и ст. 277 УК РФ «Соучастие в форме организации» и «Посягательство на жизнь государственного или общественного деятеля».



Михаил Глуценко в зале суда, 2012 год

Друзьям — все, врагам — закон

Угрожать и оскорблять вы можете только в том случае, если поддерживаете политику власти

Оппозиционеры постоянно находятся под угрозой того, что их обвинят в пропаганде экстремизма, сепаратизма, гомосексуализма, марксизма и чего угодно еще. А кремлевским троллям закон не писан — обращения несогласных в полицию заканчиваются ничем.

Когда нужно, правоохранные органы проявляют невиданную оперативность. Например, в 2005 году, когда губернатору Петербурга Валентине Матвиенко угрожал националист Александр Втулкин, полиция молниеносно его задержала. Питерскую студентку Оксану Борисову нашли и приговорили к суткам ареста за перепост чужой записи «ВКонтакте» о народном сходе. Ее обвинили в организации запрещенного митинга... в Минеральных Водах. В Улан-Удэ суд оштрафовал бурятского журналиста Аркадия Зарубина за «пропаганду нацистской символики». Он перепостил в фейсбуке статьи с фотографией антифашистского митинга 2009 года. Примеров, когда за «несанкционированные» записи в сети штрафуют и сажают, с каждым днем все больше.

А вот когда атаке подвергаются те, кто критикует власть, правоохранные органы впадают в ступор.

Когда стало известно о том, что сотрудница «фабрики троллей» Людмила Савчук судится со своими бывшими работодателями из ООО «Интернет Исследования», в соцсетях на нее обрушился вал издевательских сообщений и коллажей. Девушка реагирует стойко, однако настаивает, что надо дать злоумышленникам по рукам, поскольку безнаказанность формирует лавину хамства и лжи.

В начале мая Савчук обратилась в прокуратуру Пушкинского района, сообщив, что на ее странице «ВКонтакте» было размещено оскорбительное сообщение следующего содержания: «Ш...а, ты даже фотки свои боишься постить! И ты, тупая п...а, пытаешься кого-то называть троллями? Ты тупой родилась или в процессе жизни стала?» Девушка попросила привлечь обидчика к административной ответственности за оскорбление. «Мне неизвестно, кто именно разместил указанное высказывание, комментарий был сделан со страницы под именем Олег Денежка», — написала Савчук.

Отметим, что у Денежки в «друзьях» меньше десяти человек, почти никакой информации, кроме того, что он из Харькова, и подписки на странички Новороссии, Николая Старикова, Анти-Майдана, Путина и т. п. Утверждать, что это тролль, не беремся, но предположить рискованно.

Прошло два месяца, но ответа активистка не дождалась. Несмотря на фиаско, Савчук не сдастся, иначе «получается, что любой может написать все, что угодно, оклеветать, подставить, подмонтировать как ему нужно, а ответственности никакой». Она

напоминает историю с американским журналистом Адрианом Ченом, когда одна из сотрудниц «фабрики троллей», у которой он хотел взять интервью, посадила его рядом со скинхедом, сфотографировала и выдала в сети, как будто американец прилетел в Россию специально для того, чтобы наладить контакт с неонацистом.

Собеседница «Новой» наглость платных комментаторов объясняет тем, что в контракте при устройстве в ООО «Интернет Исследования» отдельно прописывается, что «все произведения сотрудников, все аккаунты принадлежат компании», поэтому и «делают что хотят». «Кроме того, это же все фальшивка, — продолжает девушка. — Они прячутся под масками, за ненастоящими именами и уверены, что их никогда не изобличат. И зря так думают. Мы этим займемся в ближайшее время».

«Народная миссис Санкт-Петербург» Виктория Маладаева, которую осенью прошлого года затравили в сети из-за национальности и оппозиционных взглядов, настолько устала от своего анонимного преследователя, скрывающегося под ником Александр Черноморцев

(на аватарке у него мультяшный дядька Черномор), что почти перестала выкладывать в соцсетях какие-либо ссылки на материалы о себе.

Черноморцев, как и Денежка, подписанный на группы ДНР, Крыма, Игоря Стрелкова и т. п., писал гадости о Маладаевой в течение полугода (делал кол-

лажи, профессионально монтировал оскорбительные ролики, находил и комментировал о ней материалы в бурятских СМИ, настоятельно рекомендовал «валить в США»).

Виктория терпела, но в какой-то момент не выдержала, выяснила через знакомых IP пользователя и обратилась в правоохранные органы. Однако тщетно — в установленный срок почему-то из управления организации деятельности участковых уполномоченных полиции и подразделений по делам несовершеннолетних ГУ МВД по Петербургу пришел ответ о том, что проводится проверка. А дальше — тишина.

В феврале в правоохранные органы обратился лидер Ehoff Band Михаил Ежов, которому стали поступать анонимные угрозы: политические оппоненты угрожали расправиться с его несовершеннолетней дочерью. Некий Тимур Слокиев (аккаунт фейковый) через «ВКонтакте» сообщил музыканту, что написал на него кляузу в Роскомнадзор: пользователь усмотрел в его творчестве нарушение 280 УК РФ (публичные призывы к экстремизму). Через некоторое время Слокиев пошел дальше и потребовал у Ежова адрес школы, где учится его несовершеннолетняя дочь, получив от ворот поворот, заметил, что сам найдет и «вскроет ей пузико ржавыми ножницами».

Полицейский Ежов попросил возбудить уголовное дело по статье 119 УК РФ (угроза убийством или причинением тяжкого вреда здоровью). К заявлению он приложил скриншоты обещаний злоумышленника: «И так, хоп, какой-то маньячина порезал девочку, а меня посадили...», «Так что если кто-то посторонний совершит деяние, а у меня будет алиби, то ты <...> вместе со своими скринами. Осталось найти кого-то «постороннего». И «алиби».

Итог опять же нулевой. «В полиции дело возбуждать отказались. Мол, нет состава преступления. Мы это решение обжаловали в суде, частично. Полиция отказалась опять. Мы опять подали в суд жалобу. А потом все затихло!» — рассказывает Ежов.

Музыканта даже вызывали в Центр «Э», Ежов уже было подумал, что борцы с экстремизмом займутся чем-то общественно полезным, однако и там в итоге все затихло. «Из суда никаких повесток не приходило. Я уже и не знаю, стоит ли все заново начинать», — устало добавляет он.

Несмотря на то что все в принципе понятно, ведь друзьям в России сегодня все, остальным — закон, Ежов, по собственному признанию, ожидал «полноценного расследования» и «привлечения виновного»: «В опорном пункте 51-го отдела участковый мне вообще под аудиозапись сказал, что на моем месте он бы сам нашел этого Слокиева и убил».

Александра ГАРМАЖАПОВА



В двухстах километрах на запад от Петербурга расположен остров Гогланд. Он принадлежит Российской Федерации, хотя вокруг него по берегам Финского залива тянутся Финляндия и Эстония. Приграничное положение позволило сохранить уникальный природный биотоп Гогланда и других отдаленных островов Финского залива. Теперь от Министерства обороны зависит, удастся ли уберечь эти земли и воды от стихийного туризма и браконьерства: успеют ли военные согласовать создание заповедника до конца года?

Экологическое значение российских островов, расположенных в Финском заливе, сложно переоценить. Здесь живут и гнездятся местные птицы, еще больше каждый год пролетает этим путем с севера в Африку. На мелководье нерестятся и нагуливаются салака, корюшка, сиг.

Но самое главное — именно в этих водах обитают два вида балтийских тюленей: серый тюлень (около 500 особей) и кольчатая нерпа (около 250 особей). Зимой на льду они выводят детенышей в снежных пещерках — в это время звери особенно уязвимы. Потому и угрожают им, во-первых, безледные зимы (но тут вряд ли что-то можно сделать), а во-вторых — промышленные и стихийные рыбаки, которые тревожат и пугают самок с детенышами.

Спасти местную фауну (да и флору тоже — на острове растет множество чудесных, в том числе краснокнижных растений) от антропогенного воздействия не просто возможно, но и вполне реально.

Еще с советских времен ученые пестуют идею создания заповедника «Ингерманландский». И сейчас она готова к воплощению. Благодаря многолетним усилиям исследователей, поддержанных в первую очередь шведскими и финскими экологическими организациями, разработан проект заповедника. Он состоит из девяти кластеров, объединяющих по несколько островов. Общая площадь — почти 18 тыс. га, из них только 921 га островов, остальное — акватория.

В отличие от других типов охраняемых территорий заповедник предполагает максимальную защиту от человека. А она островам нужна как никогда. В прошлом году на Большой Тюторе прилетели какие-то отморозки на вертолете и устроили пьяную стрельбу. К счастью, неподалеку находились ученые, которые вызвали пограничников.

Государственная экологическая экспертиза проекта заповедника была пройдена в 2012 году. С тех пор идет



Серый тюлень

Острова для тюленей

Судьба заповедника зависит от Министерства обороны

согласования с федеральными структурами. Согласовали уже со всеми — даже с ФСБ, отвечающей за охрану границ. Осталось Министерство обороны. Как только согласование от военных будет получено, можно будет издавать постановление правительства РФ по созданию заповедника, больше препятствий нет.

«Мы год ждали вопросов по поводу проекта от Минобороны, — рассказал на пресс-конференции в «БалтИнфо» Руслан Сагитов, директор Балтийского фонда природы. — Наконец вопросы пришли, вполне логичные, связанные с техническими моментами. Месяц назад мы отправили на них ответы».

Интриги ситуации добавляет то, что срок действия государственной экологической экспертизы — всего три года, а значит, в конце 2015-го он истекает. Если до нового года согласовать с военными не удастся — создание заповедника опять будет отложено на неопределенный срок.

Заметим, что в территорию заповедника не входят самые большие острова, в том числе сам Гогланд. Их тоже собираются защитить, но уже на региональном уровне. Созданием ООПТ занимается Ленинградская область, в территорию которой входят острова. По оценкам экспертов, появление заказников в натуре стоит ждать примерно к 2020 году.

Сочетание кластеров федерального заповедника и регионального заказника позволит создать гибкую возможность пользования островами: здесь можно будет проводить и экскурсии, и исследования, и даже устраивать цивилизованные кемпинги в специально отведенных местах, при этом сохранив большую часть природных богатств от влияния человека.

Анджей БЕЛОВРАНИН



Гагарка



Птенец атлантического чистика

Анатолий НАЙМАН

Не вздумай думать абь что

О способе стать полупятой колонной

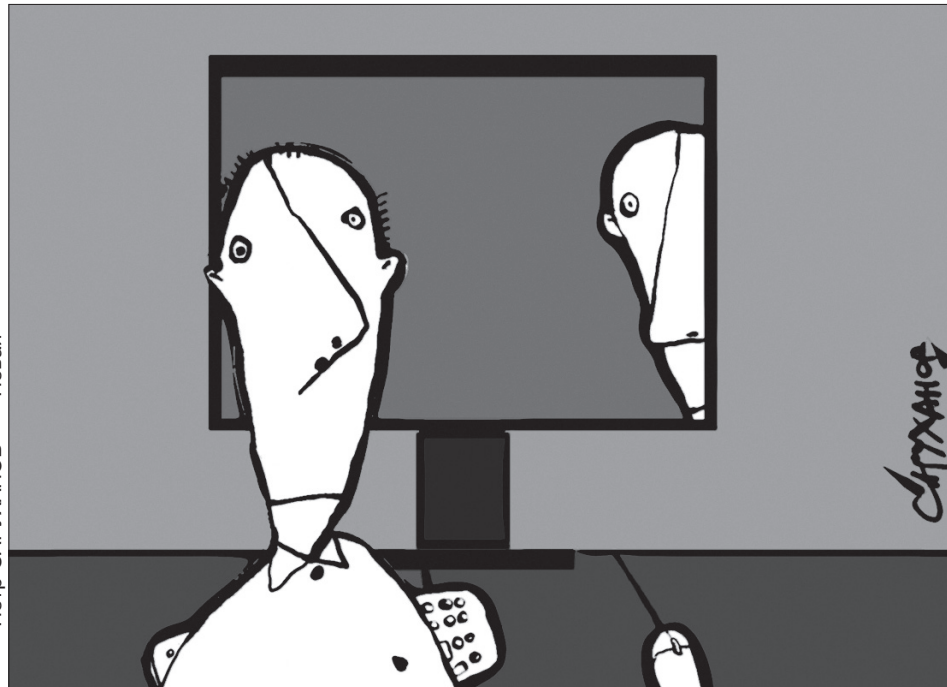
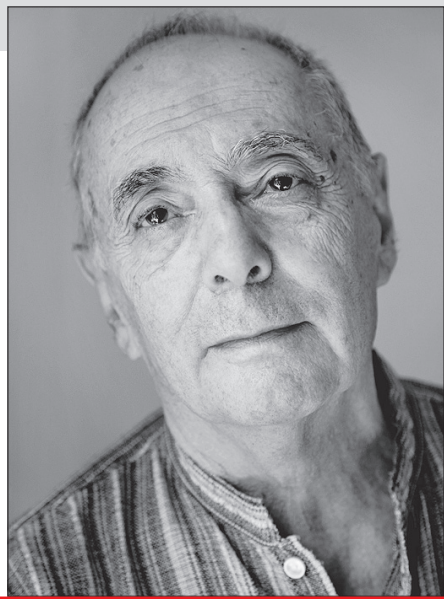

Петр САРУХАНОВ — «Новая»

Человек, как известно, есть то, что он ест. Хавая изо дня в день продукцию наших СМИ, мы ею становимся. Чем дольше я живу, тем более внушительную победу общепитовского меню над разумом, корма над личностью наблюдаю. Нас заставляют думать о том, о чем мы по своей воле, может, и извилиной бы не шевельнули. Ну разве что по сиюминутным обстоятельствам или мечтательным соображениям. Скажем, про Украину: а не поехать ли летом на украинскую реку Псел, где райская природа, райские фрукты и райская лень? Не тянет? Тогда в Уругвай. Почему в Уругвай? Потому что тоже на «у»... Нет, занимайся Украиной, читай про нее в Сети, слушай по радио, участвуй в ТВ-шоу. Столкнешься на улице с приятелем, в троллейбусе с незнакомкой — перекинься словом о Киеве, о Луганске. О фашизме. О Госдепе. Будь готов веско ответить, остро задать вопрос. Подготовься, постигни глубину темы, думай! Про то, о чем тебе в башку втемьяшено задумываться, вдумываться, удумываться — как всем. Что именно думать: за Крым, против, в поддержку «ДНР», в пику Порошенко, свысока, по совести, с бодуна — дело второе. Главное — займи себя обдумыванием предлагаемого.

Между тем происходит множество вещей, берущих за сердце, собственных, исключительно твоих: твою квартиру обворовывают, сына приглашают на работу в Чикаго, уходит жена, умирает близкий человек. Ты думаешь, что полиция найти грабителя не поможет, что в Америке легче, чем у нас, стать наркоманом, что жен надо душить загодя, что нельзя примириться с мироустройством, в котором имеет место смерть. Не можешь не думать... А уж не полупятой ли ты колонна, что не думаешь про то, что все, а думаешь про то, что не все, а один только ты?

К примеру. С дюжину лет назад московский ученый-геофизик Александр Жуков приехал в Комарово положить розы на могилу Ахматовой и увидеть дом, в котором она провела последние годы. Литфондовский, дощатый, бедный, не больно ею чтимый (звала будкой), с единственной жилой комнаткой, остальное —

коридоры, переходы, веранда, терраса: архитектура виртуоза, как обронула она однажды. Но под конец жизни ставший своим. К моменту посещения Жукова — развалюха. Теперь в нем ютились две семьи. От стенок до ступенек все было деревянное, и это все истлело, просело, растрескалось. Он нанял бригаду плотников, на его деньги они сделали капитальный ремонт. Попросил меня поехать с ним в качестве эксперта по былым временам: оценить, насколько похоже/непохоже обновленное строение на то, в котором жила Ахматова. В 1960-е молодым я провёл в нем много дней — помогая ей как литературный секретарь, сотрудничая как соавтор по переводам Леопарди, просто как пользовавшийся ее доверием собеседник. Было похоже по всем статьям, кроме единственной: там не было ее.

Это не банальное предсказуемое заявление, а вынужденное признание тождества. У нее есть трехстишие в «Поэме без героя»: «Скоро мне нужна будет лира, / Но Софокла уже, не Шекспира, — / На пороге стоит судьба». То есть струны, издающие под пальцами поэта мело-

дию, сложившуюся не ходом вещей, а по приговору суда богов. И такой: грузной статуей античного рока, с высеченными на лице клеймами страданий, однако не мученицей и не сокрушенной семьей десятилетиями нужды и всеми воображаемыми ударами и потерями, я видел ее открывающей дверь при всякой встрече. Она могла в это время улыбаться. Могла, как бы ни перечеркивали линии клейм известной нам по знаменитым портретам 10—20-х годов ее облик, напоминать себя молодую, прекрасную европейку, звезду Серебряного века.

Жуков пригласил меня, а я Аксенова, и еще несколько человек присоединились, отметить ближайшую годовщину дня ее рождения под соснами перед восстановленной «будкой». Пришли два десятка жителей Комарова. То моросил, то припускал дождь. Я произнес ожидаемое вступительное слово. Аксенов рассказал, что видел Ахматову один раз в жизни, когда приехал со мной, горел костер, вокруг него плясали цыгане. Я слышал эту историю уже в третий раз, возражал и прежде, но впервые решил сказать, что этого не

было. И услышал: «А жена Баталова?» Жена Алексея Баталова, Гитана, действительно была цыганка, действительно танцовщица и действительно навестила в тот день Ахматову, но, как все остальные, стояла неподвижно, глядя в огонь. Жуков спел под гитару две песни, поскольку, как многие геологи, был еще и бард.

Эти выезды из Москвы в Комарово в дни, приуроченные к дате ее рождения, стали повторяться из года в год, нынешний был десятым. Состав команды менялся, выделю из двух-трех десятков выступлений пронзительное Ахмадулиной; исполнение песен Кимом и Городничким; оперы Пёрселла, которую любила АА, камерным вокальным ансамблем; чтение стихов Юрским и Смаховым; аудиозаписи, выбранные Крючковым. В этих вечерних встречах под соснами не было ничего от «мероприятия», «культурной акции», музея. Ничего, кроме день-рожденного подношения Ахматовой и благодарности ей от двух сотен собиравшихся слушателей. За полвека со времени смерти она, как всякий большой поэт, приумножила число не только почитателей, но и хулителей. Грандиозностью поэтического дара и одновременно биографии она мешала умеренно одаренным или посредственным литераторам. Калифорнийский профессор-филолог из русских эмигрантов приобрел известность именно как ее обличитель. Для этого он помещал ее в пространство буржуазной, на тамошний лад интеллектуальной Америки и в нем отказывал ей в праве на боль и стойкость. Но каждый июнь в Комарове ему противостояли пунцовые кусты. «Шиповник так благоухал, / Что даже превратился в слово», — описала она это явление словами Книги Бытия. «И встретить я была готова / Моей судьбы девятый вал».

Вот про что хочется думать, и я знаю, что не мне одному. Ни разу не пришло мне в голову, что, беседуя с ней, я говорю с украинкой (Горенко по отцу). Но на фоне всего, что проповедуется в последние полтора года, идиотизм этот внезапно сверкнул в мозгу, когда депутат комаровской мэрии в своей речи упомянул, что символом Года русской литературы стали профили Пушкина, Гоголя и Ахматовой. О да, и Гоголь, подумалось тут же. Да и Пушкин — эфиоп.

Редакторы номера:
Р. Дубов, С. Кожеуров

www.novayagazeta.spb.ru www.novayagazeta.ru

Наш адрес в интернете:
NovayaGazeta.Ru

РЕДАКЦИЯ

Дмитрий МУРАТОВ (главный редактор)

Редакционная коллегия: Роман АНИН (редактор отдела расследований — «отдел Ю. Щекочихина»), Ольга БОБРОВА (редактор отдела специальных репортажей — «отдел Н. Микеладзе»), Руслан ДУБОВ (зам. шеф-редактора, ответственный секретарь), Сергей КОЖЕУРОВ (первый зам. главного редактора), Александр ЛЕБЕДЕВ (зам. главного редактора), Андрей ЛИПСКИЙ (зам. главного редактора), Кирилл МАРТЫНОВ (редактор отдела политики и экономики), Константин ПОЛЕСКОВ (шеф-редактор WEB-редакции), Алексей ПОЛУХИН (шеф-редактор), Георгий РОЗИНСКИЙ (зам. главного редактора), Юрий РОСТ (обозреватель), Петр САРУХАНОВ (главный художник), Юрий САФРОНОВ, Сергей СОКОЛОВ (зам. главного редактора), Ольга ТИМОФЕЕВА (редактор отдела культуры), Олег ХЛЕБНИКОВ (зам. главного редактора), Виталий ЯРОШЕВСКИЙ (зам. главного редактора, омбудсмен редакции)

Обозреватели и специальные корреспонденты: Юрий БАТУРИН, Борис БРОНШТЕЙН, Борис ВИШНЕВСКИЙ, Ирина ГОРДИЕНКО, Эльвира ГОРЮХИНА, Елена ДЬЯКОВА, Зоя ЕРОШОК, Вячеслав ИЗМАЙЛОВ, Сергей КАНЕВ, Павел КАНЬГИН, Елена КОСТЮЧЕНКО, Юлия ЛАТЫНИНА, Елена МАСЮК, Ирек МУРТАЗИН, Галина МУРСАЛИЕВА, Леонид НИКИТИНСКИЙ, Ирина ПЕТРОВСКАЯ, Алексей ПОЛИКОВСКИЙ, Юлия ПОЛУХИНА, Елена РАЧЕВА, Людмила РЫБИНА, Андрей СУХОТИН, Алексей ТАРАСОВ, Слава ТАРОЩИНА, Марина ТОКАРЕВА, Павел ФЕЛЬГЕНГАУЭР, Диана ХАЧАТРИАН, Вера ЧЕЛИЩЕВА, Наталья ЧЕРНОВА

Ведущие рубрик: Евгений БУНИМОВИЧ, Дмитрий БЫКОВ, Александр ГЕНИС, Павел ГУТИОНТОВ, Юрий РЕВИЧ, Кирилл РОГОВ, Дина РУБИНА, Ким СМЕРНОВ, Артемий ТРОИЦКИЙ, Сергей ЮРСКИЙ

Руководители направлений: Лариса МАЛЮКОВА (кино), Владимир МОЗГОВОЙ (спорт), Елена МИЛАШИНА (специпроекты — «отдел И. Домникова»), Надежда ПРУСЕНКОВА (пресс-служба)

Собственные корреспонденты: Надежда АНДРЕЕВА (Саратов), Георгий БОРОДЯНСКИЙ (Омск), Мария ЕПИФАНОВА (страны Балтии и Северной Европы), Иван ЖИЛИН (Киров), Сергей ЗОЛОВКИН (Гамбург), Сергей КУРТ-АДЖИБЕВ, Наталья ФОМИНА (Самара), Виктория

МАКАРЕНКО (Ростов-на-Дону), Александр МИНЕЕВ (Брюссель), Ольга МУСАФИРОВА (Киев), Нина ПЕТЛЯНОВА (Санкт-Петербург), Юрий САФРОНОВ (Париж), Евгений ТИТОВ (Краснодар), Ирина ХАЛИП (Минск)

Группа выпуска: Юрий КОЗЫРЕВ (директор фотослужбы), Анна АРТЕМЬЕВА, Евгений ФЕЛЬДМАН (фотокорреспондент), Анна ЖАВОРОНКОВА, Алексей КОМАРОВ, Татьяна ПЛОТНИКОВА (билд-редакторы), Оксана МИСИРОВА, Надежда ХРАПОВА, Вероника ЦОЦКО (технические редакторы, дизайн, макет)

WEB-редакция: Сергей ЛИПСКИЙ, Наталья ПОЛОВИНКО, Евгений ШИРЯЕВ

ДИРЕКЦИЯ

Сергей КОЖЕУРОВ (генеральный директор)

Владимир ГРИБКОВ (заместитель генерального директора), Светлана БОЧКАЛОВА, Михаил ЗАЙЦЕВ (распространение), Владимир ВАНЯЙКИН (управление делами), Ирина ДРАНКОВА (бухгалтерия), Наталья ЗЫКОВА (персонал), Анжелика ПОЛЯКОВА (реклама), Ярослав КОЖЕУРОВ (юридическая служба), Валерий ШИРЯЕВ (заместитель директора), Сталина УСПЕНСКАЯ (директор по уюту)

РЕДАКЦИЯ НОВОЙ ГАЗЕТЫ В СПБ

Учредитель и издатель: ООО «МЕДИА.С-ПБ»

СПб, 11-я линия, 6б

Д. Л. КАЧАЛОВА (редактор)

199048, Санкт-Петербург, 11-я линия, 6б.

ООО «Медиа.С-Пб».

Наша группа ВКонтакте: vk.com/noga_spb, тел. 331-71-82

Подписной индекс:

84804

Газета зарегистрирована Управлением Федеральной службы по надзору в сфере связи, информационных технологий и массовых коммуникаций по Санкт-Петербургу и Ленинградской области. Свидетельство о регистрации ПИ № ТУ 78-01130 от 18 мая 2012 г.

Общий тираж — 222 250 экз.

Тираж сертифицирован

Novayagazeta.Ru — 16 726 370 просмотров

за июнь 2015 г.

Тираж одного номера

в СПб — 5290 экз.

